

# Touran

## Emplacements de montage

# N° 802 / 1

Edition 05.2010

## Fusibles

### Vue d'ensemble des fusibles (SA), (SB), (SC)

#### 1 - Porte-fusibles A -SA-

- ❑ Position de montage boîtier électronique Low → Chapitre
- ❑ Affectation des fusibles boîtier électronique Low → Chapitre
- ❑ Affectation des fusibles boîtier électronique Low, à partir de mai 2006 → chapitre
- ❑ Affectation des fusibles boîtier électronique Low, à partir de mai 2007 → Chapitre
- ❑ Affectation des fusibles boîtier électronique Low, à partir de mai 2008 → Chapitre
- ❑ Affectation des fusibles boîtier électronique Low, à partir de mai 2009 → Chapitre
- ❑ Emplacement de montage, boîtier électronique Low, à partir de novembre 2009 → Chapitre
- ❑ Affectation des fusibles boîtier électronique Low, à partir de novembre 2009 → Chapitre
- ❑ Affectation des fusibles boîtier électronique Low, à partir de mai 2010 → Chapitre
- ❑ Position de montage boîtier électronique High → Chapitre
- ❑ Affectation des fusibles boîtier électronique High → Chapitre

#### 2 - Porte-fusibles B -SB-

- ❑ Position de montage boîtier électronique Low → Chapitre
- ❑ Affectation des fusibles boîtier électronique Low → Chapitre
- ❑ Affectation des fusibles boîtier électronique Low, à partir de mai 2006 → chapitre
- ❑ Affectation des fusibles boîtier électronique Low, à partir de mai 2007 → Chapitre
- ❑ Affectation des fusibles boîtier électronique Low, à partir de mai 2008 → Chapitre
- ❑ Affectation des fusibles boîtier électronique Low, à partir de mai 2009 → Chapitre
- ❑ Affectation des fusibles boîtier électronique Low, à partir de novembre 2009 → Chapitre
- ❑ Affectation des fusibles boîtier électronique Low, à partir de mai 2010 → Chapitre
- ❑ Position de montage boîtier électronique High → Chapitre
- ❑ Affectation des fusibles boîtier électronique High → Chapitre

#### 3 - Porte-fusibles C -SC-

- ❑ Position de montage → Chapitre
- ❑ Affectation des fusibles du boîtier électronique Low → Chapitre

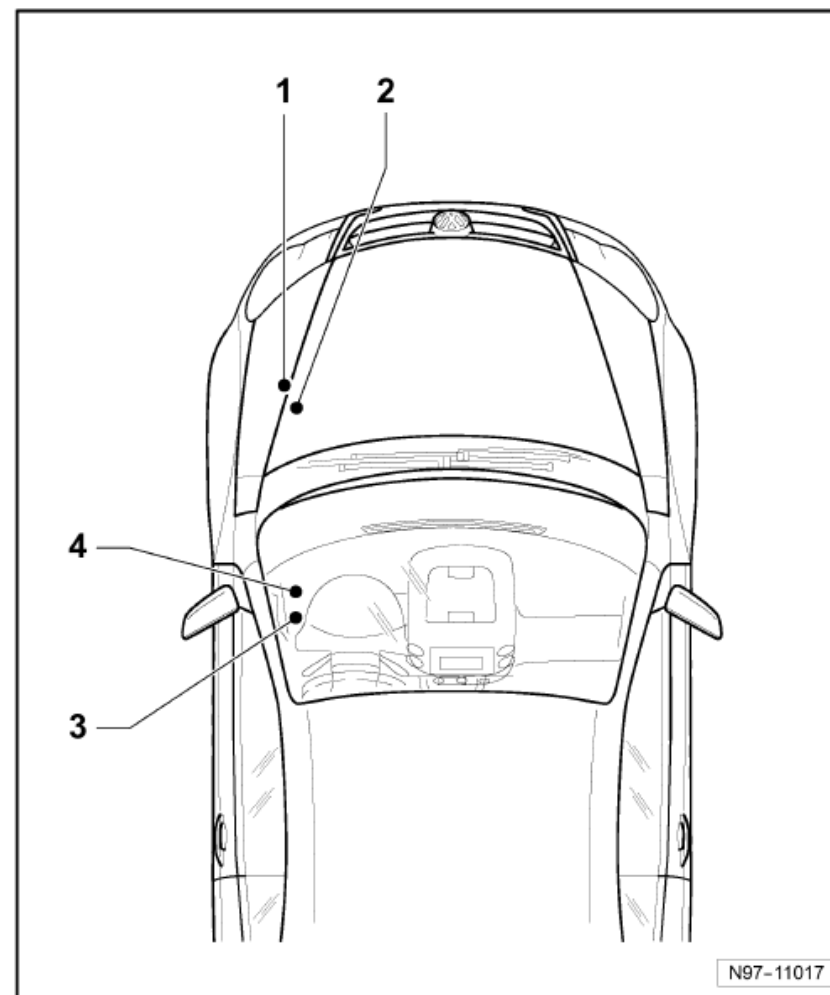

- Position de montage → [Chapitre](#)

## Emplacement de montage des fusibles (SA) sur le porte-fusibles A, sur la boîte électronique Low

### Couples de serrage

- Équipement électrique ; Groupe de rép. 97 ; Porte-fusibles : dépose et repose

### Couleurs des fusibles

200 A -violet

150 A -gris

125 A -rose

100 A -bleu

80 A - blanc

70 A - marron

60 A - jaune

50 A - rouge

40 A - vert

30 A - orange

Retour à l'aperçu → [ancrage](#)

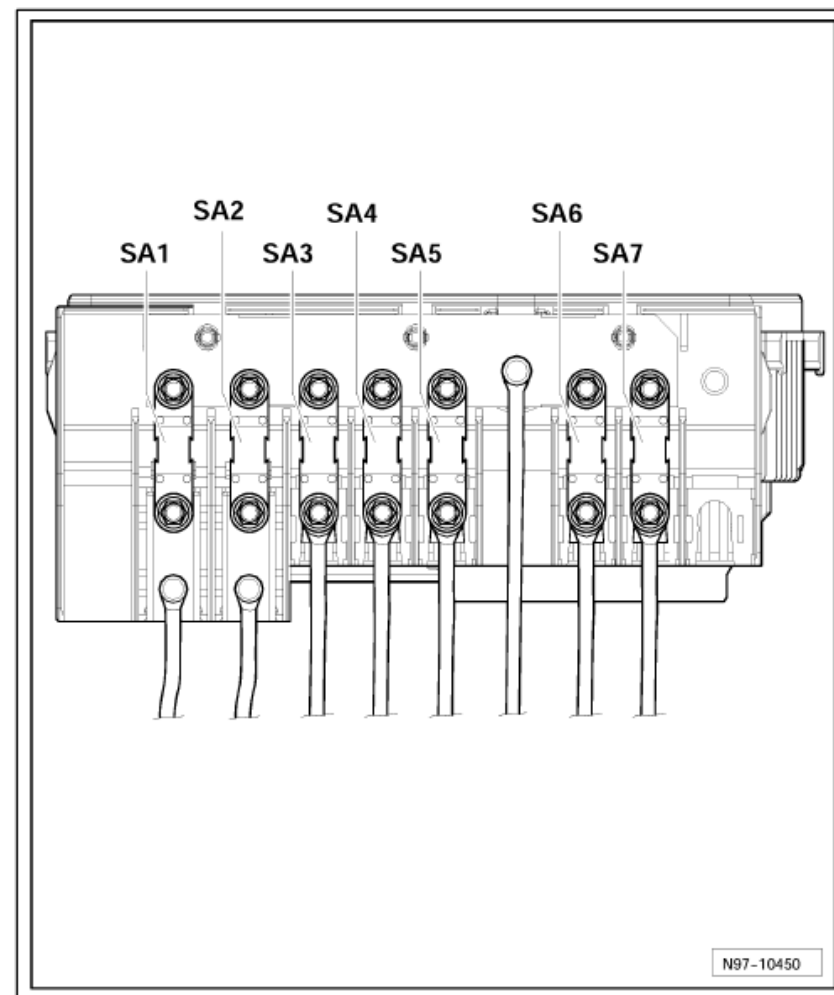

		80 A		
	- Raccord vissé (30) sur le boîtier électronique -508-	-	-	Alimentation borne 30 30
6	- Fusible 6 sur porte-fusibles A -SA6-	-	-	disponible 30a
7	- Fusible 7 sur porte-fusibles A -SA7-	-	-	disponible 30a

Retour à l'aperçu → [ancrage](#)

### Emplacement des fusibles (SA) sur le porte-fusibles A, sur le boîtier électronique Low, à partir de mai 2006

N°	Désignation dans le Schéma de parcours du courant	Valeur nominale	Fonction/Composant	Borne
1	- Fusible 1 sur porte-fusibles A -SA1-	150 A 200 A	- Alternateur -C- (90 A/120 A) Alternateur -C- (140 A)	30a
2	- Fusible 2 sur porte-fusibles A -SA2-	80A	- Moteur de direction assistée électromécanique -V187- Calculateur d'assistance de direction -J500-	30a
3	- Fusible 3 sur porte-fusibles A -SA3-	50 A	- Calculateur de ventilateur de radiateur -J293- Ventilateur 2 de radiateur -V177- Ventilateur de liquide de refroidissement -V7-	30a
4	- Fusible 4 sur porte-fusibles A -SA4-	-	- disponible	30a
5	- Fusible 5 sur porte-fusibles A -SA5-	50 A 80 A	- Fusibles sur Porte-fusibles C -SC- à gauche sous le tableau de bord-SC49-	30a
	- Raccord vissé (30) sur le boîtier électronique -508-	-	Alimentation borne 30	30
6	- Fusible 6 sur porte-fusibles A -SA6-	-	- disponible	30a
7	- Fusible 7 sur porte-fusibles A -SA7-	-	- disponible	30a

Retour à l'aperçu → [ancrage](#)

### Emplacement des fusibles (SA) sur le porte-fusibles A, sur le boîtier électronique Low, à partir de mai 2007

N°	Désignation dans le Schéma de parcours du courant	Valeur nominale	Fonction/Composant	Borne
----	---	-----------------	--------------------	-------

6	- Fusible 6 sur porte-fusibles A -SA6-	80 A 100 A	- Fusibles sur Porte-fusibles C -SC- , sous le tableau de bord à gauche SC18 -SC24, SC42 - SC56 Relais de forte puissance calorifique -J360- , (à partir de novembre 2006) Résistance chauffante de chauffage d'appoint -Z35 - (à partir de novembre 2006)	30a
7	- Fusible 7 sur porte-fusibles A -SA7-	50 A	- Calculateur d'identification de remorque -J345-	30a

Retour à l'aperçu → [ancrage](#)

### Emplacement des fusibles (SA) sur le porte-fusibles A, sur le boîtier électronique Low, à partir de mai 2008

N°	Désignation dans le Schéma de parcours du courant	Valeur nominale	Fonction/Composant	Borne
1	- Fusible 1 sur porte-fusibles A -SA1-	150 A 200 A	- Alternateur -C- (jusqu'à 140 A) Alternateur -C- (à partir de 140 A)	30a
2	- Fusible 2 sur porte-fusibles A -SA2-	80A	- Calculateur d'assistance de direction -J500- Moteur de direction assistée électromécanique -V187-	30a
3	- Fusible 3 sur porte-fusibles A -SA3-	50 A	- Calculateur de ventilateur de radiateur -J293- Ventilateur de radiateur -V7- Ventilateur 2 de radiateur -V177-	30a
4	- Fusible 4 sur porte-fusibles A -SA4-	80A	- Relais de faible puissance calorifique -J359- Résistance chauffante de chauffage d'appoint -Z35 -	30a
5	- Fusible 5 sur porte-fusibles A -SA5-	80A	- Porte-fusibles C -SC- à gauche sous le tableau de bord-SC49-	30a
	Raccord vissé (30) sur le boîtier électronique -508-	-	- Alimentation borne 30	
6	- Fusible 6 sur porte-fusibles A -SA6-	80 A 100 A	- Fusibles Porte-fusibles C -SC- , sous le tableau de bord à gauche SC18 - SC24, SC42 - SC56 Relais de forte puissance calorifique -J360- Résistance chauffante de chauffage d'appoint -Z35 -	30a
7	- Fusible 7 sur porte-fusibles A -SA7-	50 A	- Calculateur d'identification de remorque -J345-	30a

Retour à l'aperçu → [ancrage](#)

5	- Fusible 5 sur porte-fusibles A -SA5-	80A	- Fusibles sur porte-fusibles C , SC49	30a
	Raccord vissé (30) sur le boîtier électronique -508-		Alimentation borne 30	
6	- Fusible 6 sur porte-fusibles A -SA6-	80 A 100 A	Fusibles sur Porte-fusibles C -SC- , sous le tableau de bord à gauche SC18 -SC24, SC42 - SC56 Relais de forte puissance calorifique -J360- Résistance chauffante de chauffage d'appoint -Z35 -	30a
7	- Fusible 7 sur porte-fusibles A -SA7-	50 A	- Calculateur d'identification de remorque -J345-	30a

Retour à l'aperçu → [ancrage](#)

## Emplacement de montage des fusibles (SA) sur le porte-fusibles A, sur la boîte électronique Low, à partir de novembre 2009

### Couples de serrage

Équipement électrique ; Groupe de rép. 97 ; Porte-fusibles : dépose et repose

### Couleurs des fusibles

200 A -violet

150 A -gris

125 A -rose

100 A -bleu

80 A - blanc

70 A - marron

60 A - jaune

50 A - rouge

40 A - vert

30 A - orange

Retour à l'aperçu → [ancrage](#)

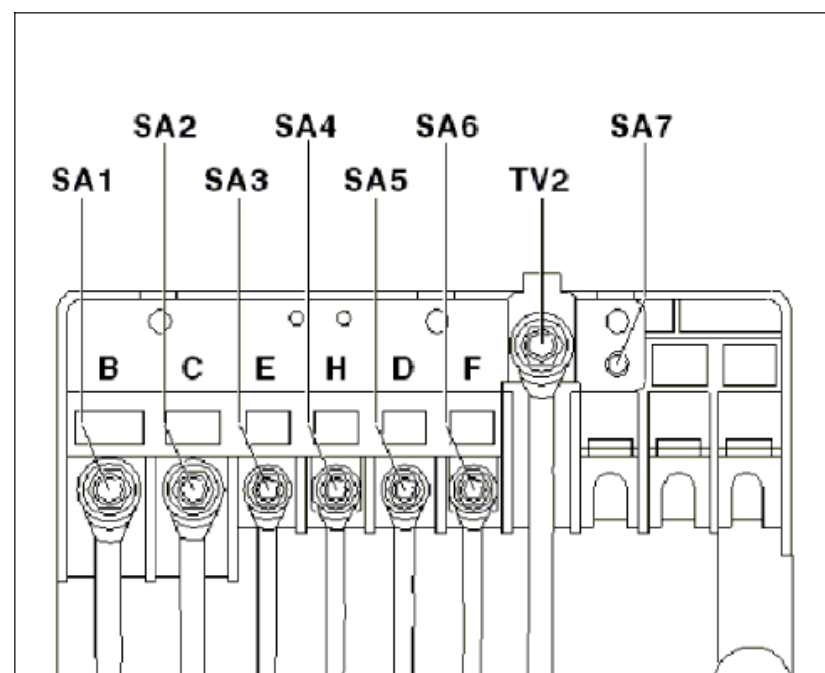

N°		Désignation dans le Schéma de parcours du courant	Valeur nominale	Fonction/Composant	Borne
1	B	Fusible 1 sur porte-fusibles A -SA1-	150 A 200 A	- Alternateur -C- (90 A/120 A) Alternateur -C- (140 A)	30a
2	C	Fusible 2 sur porte-fusibles A -SA2-	80A	- Calculateur d'assistance de direction -J500- Moteur de direction assistée électromécanique -V187-	30a
3	E	Fusible 3 sur porte-fusibles A -SA3-	50 A	- Calculateur de ventilateur de radiateur -J293- Ventilateur de radiateur -V7- Ventilateur 2 de radiateur -V177-	30a
4	H	Fusible 4 sur porte-fusibles A -SA4-	80A	- Relais de forte puissance calorifique -J360- Résistance chauffante de chauffage d'appoint -Z35 -	30a
5	D	Fusible 5 sur porte-fusibles A -SA5-	80A	- Fusibles sur porte-fusibles C	30a
	M	Raccord vissé (30) sur le boîtier électronique -508-		Alimentation borne 30	
6	F	Fusible 6 sur porte-fusibles A -SA6-	40 A 100 A	Relais de faible puissance calorifique -J359- Résistance chauffante de chauffage d'appoint -Z35 -	30a
7	G	Fusible 7 sur porte-fusibles A -SA7-	50 A	- Calculateur d'identification de remorque -J345-	30a

Retour à l'aperçu → [ancrage](#)

### Emplacement des fusibles (SA) sur le porte-fusibles A, sur le boîtier électronique Low, à partir de mai 2010

N°		Désignation dans le Schéma de parcours du courant	Valeur nominale	Fonction/Composant	Borne
1	B	Fusible 1 sur porte-fusibles A -SA1-	150 A 200 A	- Alternateur -C- (90 A/120 A) Alternateur -C- (140 A)	30a
2	C	Fusible 2 sur porte-fusibles A -SA2-	80A	- Calculateur d'assistance de direction -J500- Moteur de direction assistée électromécanique -V187-	30a
3	E	Fusible 3 sur porte-fusibles A -SA3-	50 A	- Calculateur de ventilateur de radiateur -J293- Ventilateur de radiateur -V7- Ventilateur 2 de radiateur -V177-	30a
4	H	Fusible 4 sur porte-fusibles A -SA4-	80A	- Relais de forte puissance calorifique -J360- Résistance chauffante de chauffage d'appoint -Z35 -	30a
5	D	Fusible 5 sur porte-fusibles A -SA5-	80A	- Fusibles sur porte-fusibles C	30a
	M	Raccord vissé (30) sur le boîtier électronique -508-		Alimentation borne 30	

□ Équipement électrique ; Groupe de rép. 97 ; Porte-fusibles : dépose et repose

### Couleurs des fusibles

200 A -violet

150 A -gris

125 A -rose

100 A -bleu

80 A - blanc

70 A - marron

60 A - jaune

50 A - rouge

40 A - vert

30 A - orange

Retour à l'aperçu → **ancrage**

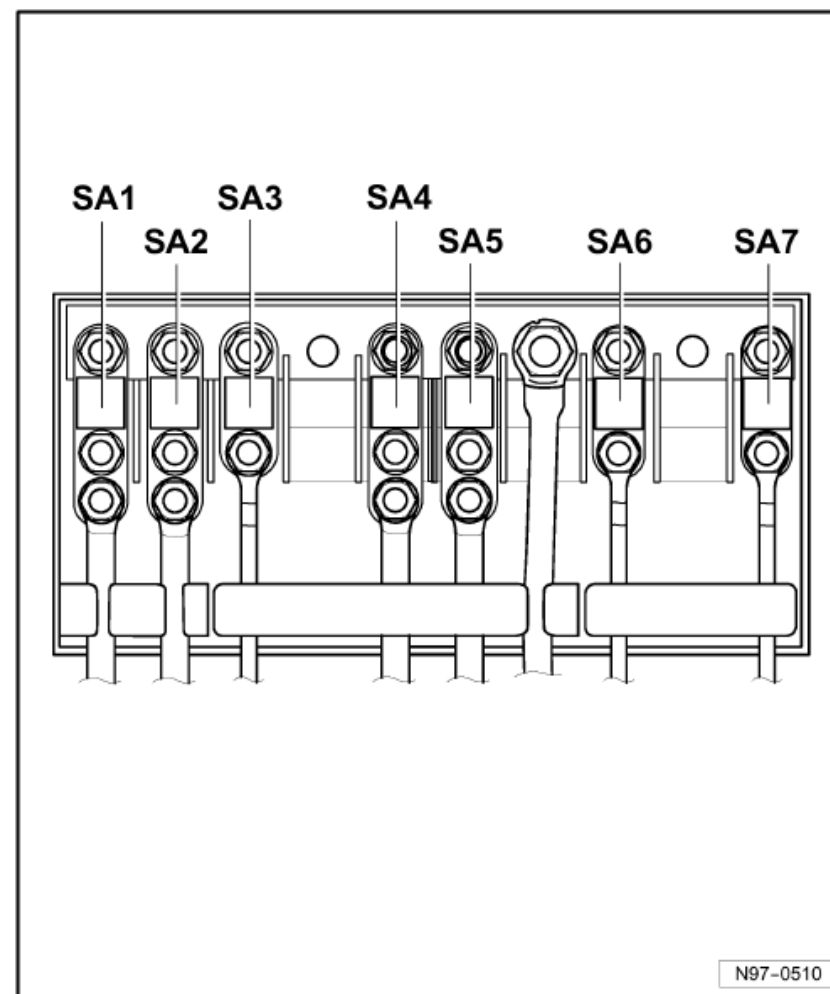

### Emplacement des fusibles (SA) sur le porte-fusibles A, sur le boîtier électronique High

N°	Désignation dans le Schéma de parcours du courant	Valeur nominale	Fonction/Composant	Borne
1	- Fusible 1 sur porte-fusibles A -SA1-	150 A 200 A	- Alternateur -C- (90 A/120 A) Alternateur -C- (140 A)	30a

Retour à l'aperçu → [ancrage](#)

## Emplacement de montage des fusibles (SB) sur le boîtier électronique Low, à gauche dans le compartiment-moteur

### Couleurs des fusibles

- 50 A - rouge
- 40 A - orange
- 30 A - vert clair
- 25 A - naturel (blanc)
- 20 A - jaune
- 15 A - bleu clair
- 10 A - rouge
- 7,5 A - marron
- 5 A - marron clair
- 3 A - violet

Retour à l'aperçu → [ancrage](#)

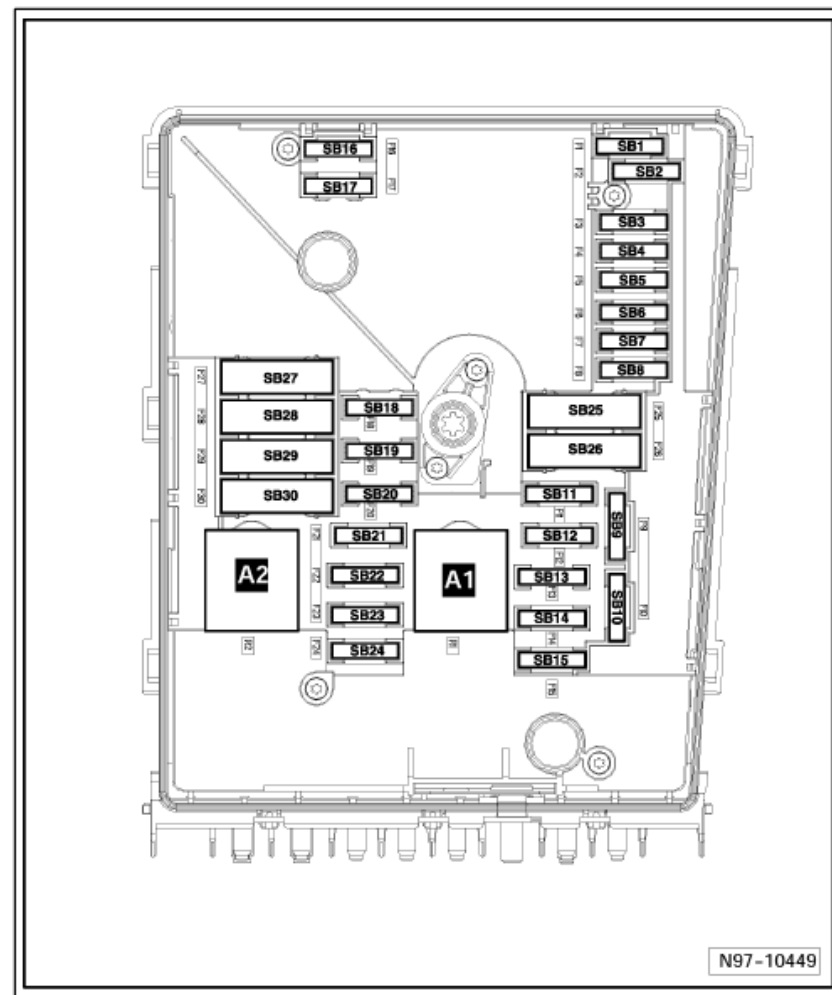

F8	- Fusible 8 sur porte-fusibles B -SB8-	15 A	- Calculateur avec unité d'affichage pour autoradio et système de navigation -J503- Autoradio -R-	30a
F9	- Fusible 9 sur porte-fusibles B -SB9-	5 A	- Calculateur d'électronique de commande, téléphone portable -J412-	30a
F10	- Fusible 10 sur porte-fusibles B -SB10-	5 A 10 A	- Relais d'alimentation en tension de la borne 30 -J317- Véhicules avec moteur diesel Relais d'alimentation en tension de la borne 30 -J317- Véhicules avec moteur à essence, excepté lettres-repères moteur BSE, BSF. Calculateur du moteur -J623- excepté pour lettres-repères moteur BSE, BSF.	30a
F11	- Fusible 11 sur porte-fusibles B -SB11-	20 A	- Calculateur de chauffage d'appoint -J364-	30a
F12	- Fusible 12 sur porte-fusibles B -SB12-	5 A	- Interface de diagnostic du bus de données -J533-	30a
F13	- Fusible 13 sur porte-fusibles B -SB13-	30 A 25 A	- Calculateur du moteur -J623- Véhicules avec moteur diesel Calculateur du moteur -J623- Véhicules avec moteur à essence	87a
F14	- Fusible 14 sur porte-fusibles B -SB14-	20 A	Transformateur d'allumage -N152- Bobine d'allumage 1 avec étage final de puissance -N70- Bobine d'allumage 2 avec étage final de puissance -N127- Bobine d'allumage 3 avec étage final de puissance -N291- Bobine d'allumage 4 avec étage final de puissance -N292-	87a
F15	- Fusible 15 sur porte-fusibles B -SB15-	15 A  5 A	- Chauffage de sonde lambda -Z19- Sonde lambda -G39- Sonde lambda 2 en amont du catalyseur -G108- Sonde lambda en aval du catalyseur -G130- Sonde lambda 2 en aval du catalyseur -G131- Sonde lambda 3 en aval du catalyseur -G287- Relais de pompe à carburant -J17- Calculateur d'automatisme de temps de préchauffage -J179-	87a
F16	- Fusible 16 sur porte-fusibles B -SB16-	30 A	- Calculateur d'ABS -J104-	30a
F17	- Fusible 17 sur porte-fusibles B -SB17-	15 A	- Avertisseur à son aigu -H2- Avertisseur son grave -H7-	30a
F18	- Fusible 18 sur porte-fusibles B -SB18-	30 A	- Calculateur pour véhicules spéciaux -J608- Amplificateur -R12-	30a
F19	- Fusible 19 sur porte-fusibles B -SB19-	30 A	- Calculateur de moteur d'essuie-glace -J400- Moteur d'essuie-glace côté conducteur -V216-	30a
F20	- Fusible 20 sur porte-fusibles B -SB20-		disponible	30a
F21	- Fusible 21 sur porte-fusibles B -SB21-	15 A	- Sonde lambda -G39- Sonde lambda en aval du catalyseur -G130- Embrayage électromagnétique de compresseur -N421- Chauffage de sonde lambda -Z19- Chauffage de sonde lambda 2 -Z28	87a

				Électrovanne de variation de longueur de la tubulure d'admission -N156- Électrovanne 1 de distribution variable -N205- Vanne de volet de tubulure d'admission -N316- Moteur de volet de tubulure d'admission -V157-		
F25	-	Fusible 25 sur porte-fusibles B -SB25-	40 A	-	Calculateur de réseau de bord -J519-	30a
F26	-	Fusible 26 sur porte-fusibles B -SB26-	40 A		Calculateur de réseau de bord -J519-	30a
F27	-	Fusible 27 sur porte-fusibles B -SB27-	50 A	-	Calculateur d'automatisme de temps de préchauffage -J179-	30a
F28	-	Fusible 28 sur porte-fusibles B -SB28-	40 A	-	Relais 2 d'alimentation en tension, borne 15 -J681-	30a
F29	-	Fusible 29 sur porte-fusibles B -SB29-	-	-	disponible	30a
F30	-	Fusible 30 sur porte-fusibles B -SB30-	40 A	-	Relais de décharge pour contact X -J59- (SC7, SC8, SC28 - SC35)	30a

Retour à l'aperçu → [ancrage](#)

### Emplacement des fusibles (SB) dans le boîtier électronique Low, à partir de mai 2006

N°	Désignation dans le Schéma de parcours du courant	Valeur nominale	Fonction/Composant	Borne
F1	- Fusible 1 sur porte-fusibles B -SB1-	30 A	- Calculateur de moteur d'essuie-glace -J400- Moteur d'essuie-glace côté passager avant -V217-	30a
F2	- Fusible 2 sur porte-fusibles B -SB2-	5 A	- Calculateur d'électronique de colonne de direction -J527-	30a
F3	- Fusible 3 sur porte-fusibles B -SB3-	5 A	- Calculateur de réseau de bord -J519-	30a
F4	- Fusible 4 sur porte-fusibles B -SB4-	30 A	- Calculateur d'ABS -J104-	30a
F5	- Fusible 5 sur porte-fusibles B -SB5-	15 A	- Calculateur pour mécanique -J743-	30a
F6	- Fusible 6 sur porte-fusibles B -SB6-	5 A	- Calculateur dans le combiné d'instruments -J285-	30a
F7	- Fusible 7 sur porte-fusibles B -SB7-		- disponible	
F8	- Fusible 8 sur porte-fusibles B -SB8-	15 A	- Calculateur avec unité d'affichage pour autoradio et système de navigation -J503- Autoradio -R-	30a
F9	- Fusible 9 sur porte-fusibles B -SB9-	5 A	- Calculateur d'électronique de commande, téléphone portable -J412-	30a
F10	- Fusible 10 sur porte-fusibles B -SB10-	10 A	- Relais d'alimentation en tension de la borne 30 -J317- Calculateur du moteur -J623-	30a

F15	- Fusible 15 sur porte-fusibles B -SB15-		-	Sonde lambda 2 en amont du catalyseur -G108- Sonde lambda en aval du catalyseur -G130- Sonde lambda 2 en aval du catalyseur -G131- Sonde lambda 3 en aval du catalyseur -G287- Relais de pompe à carburant -J17- Calculateur d'automatisme de temps de préchauffage -J179-	87a
F16	- Fusible 16 sur porte-fusibles B -SB16-	30 A	-	Calculateur d'ABS -J104-	30a
F17	- Fusible 17 sur porte-fusibles B -SB17-	15 A	-	Avertisseur à son aigu -H2- Avertisseur son grave -H7-	30a
F18	- Fusible 18 sur porte-fusibles B -SB18-	30 A	-	Calculateur pour véhicules spéciaux -J608- Amplificateur -R12-	30a
F19	- Fusible 19 sur porte-fusibles B -SB19-	30 A	-	Calculateur de moteur d'essuie-glace -J400- Moteur d'essuie-glace côté conducteur -V216-	30a
F20	- Fusible 20 sur porte-fusibles B -SB20-	-	-	disponible	30a
F21	- Fusible 21 sur porte-fusibles B -SB21-	15 A	-	Sonde lambda -G39- Sonde lambda en aval du catalyseur -G130- Embrayage électromagnétique de compresseur -N421- Chauffage de sonde lambda -Z19- Chauffage de sonde lambda 2 -Z28-	87a
F22	- Fusible 22 sur porte-fusibles B -SB22-	5 A	-	Contacteur de pédale de frein -F47- Transmetteur de position de l'embrayage -G476-	87a
F23	- Fusible 23 sur porte-fusibles B -SB23-	5 A	-	Relais de pompe à air secondaire -J299- Soupape d'injection d'air secondaire 2 -N320- Soupape de recyclage des gaz -N18- Électrovanne de limitation de pression de suralimentation -N75- Pompe de diagnostic du système d'alimentation -V144- Calculateur du moteur -J623- Électrovanne de variation de longueur de la tubulure d'admission -N156- Vanne de commutation du radiateur du système de recyclage des gaz -N345- Vanne de régulation de pression du carburant -N276-	87a
F24	- Fusible 24 sur porte-fusibles B -SB24-	10 A	-	Thermostat de refroidissement du moteur à commande cartographique -F265- Calculateur de ventilateur de radiateur - J293 - Soupape de recyclage des gaz d'échappement -N18- Électrovanne 1 de distribution variable -N205- Vanne de volet de tubulure d'admission -N316- Moteur de volet de tubulure d'admission -V157- Vanne de commutation 2 pour radiateur, recyclage des gaz -N381-	87a
F25	- Fusible 25 sur porte-fusibles B -SB25-	30 A	-	Calculateur de réseau de bord -J519-	30a
F26	- Fusible 26 sur porte-fusibles B -SB26-	30 A	-	Calculateur de réseau de bord - J519-	30a

### Emplacement des fusibles (SB) dans le boîtier électronique Low, à partir de mai 2007

N°	Désignation dans le Schéma de parcours du courant	Valeur nominale	Fonction/Composant	Borne
F1	- Fusible 1 sur porte-fusibles B -SB1-	30 A	- Calculateur de moteur d'essuie-glace -J400- Moteur d'essuie-glace côté passager avant -V217-	30a
F2	- Fusible 2 sur porte-fusibles B -SB2-	5 A	- Calculateur d'électronique de colonne de direction -J527-	30a
F3	- Fusible 3 sur porte-fusibles B -SB3-	5 A	- Calculateur de réseau de bord -J519-	30a
F4	- Fusible 4 sur porte-fusibles B -SB4-	30 A	- Calculateur d'ABS -J104-	30a
F5	- Fusible 5 sur porte-fusibles B -SB5-	15 A	- Calculateur pour mécanique -J743-	30a
F6	- Fusible 6 sur porte-fusibles B -SB6-	5 A	- Calculateur dans le combiné d'instruments -J285-	30a
F7	- Fusible 7 sur porte-fusibles B -SB7-	-	- disponible	
F8	- Fusible 8 sur porte-fusibles B -SB8-	15 A	- Calculateur avec unité d'affichage pour autoradio et système de navigation -J503- Autoradio -R-	30a
F9	- Fusible 9 sur porte-fusibles B -SB9-	5 A	- Calculateur d'électronique de commande, téléphone portable -J412-	30a
F10	- Fusible 10 sur porte-fusibles B -SB10-	5 A 10 A	- Relais d'alimentation en tension de la borne 30 -J317- (Moteur diesel) Relais d'alimentation en tension de la borne 30 -J317- (Moteur à essence) Calculateur du moteur -J623-	30a
F11	- Fusible 11 sur porte-fusibles B -SB11-	20 A	- Calculateur de chauffage d'appoint -J364-	30a
F12	- Fusible 12 sur porte-fusibles B -SB12-	5 A	- Interface de diagnostic du bus de données -J533-	30a
F13	- Fusible 13 sur porte-fusibles B -SB13-	30 A 15 A	- Calculateur du moteur -J623- Calculateur du moteur -J623-	87a
F14	- Fusible 14 sur porte-fusibles B -SB14-	20 A	- Transformateur d'allumage -N152- Bobine d'allumage 1 avec étage final de puissance -N70- Bobine d'allumage 2 avec étage final de puissance -N127- Bobine d'allumage 3 avec étage final de puissance -N291- Bobine d'allumage 4 avec étage final de puissance -N292-	87a
F15	- Fusible 15 sur porte-fusibles B -SB15-	10 A	- Chauffage de sonde lambda -Z19- Sonde lambda -G39- Sonde lambda 2 en amont du catalyseur -G108- Sonde lambda en aval du catalyseur -G130- Sonde lambda 2 en aval du catalyseur -G131- Sonde lambda 3 en aval du catalyseur -G287- Relais de pompe à carburant -J17- Calculateur d'automatisme de temps de préchauffage -J179-	87a

F22	- Fusible 22 sur porte-fusibles B -SB22-	5 A	- Contacteur de pédale de frein -F47- Transmetteur de position de l'embrayage -G476-	87a
F23	- Fusible 23 sur porte-fusibles B -SB23-	5 A 15 A	- Relais de pompe à air secondaire -J299- Soupape d'injection d'air secondaire 2 -N320- Soupape de recyclage des gaz -N18- Électrovanne de limitation de pression de suralimentation -N75- Pompe de diagnostic du système d'alimentation -V144- Calculateur du moteur -J623- Électrovanne de variation de longueur de la tubulure d'admission -N156- Vanne de commutation du radiateur du système de recyclage des gaz -N345- Vanne de régulation de pression du carburant -N276-	87a
F24	- Fusible 24 sur porte-fusibles B -SB24-	10 A	- Thermostat de refroidissement du moteur à commande cartographique -F265- Calculateur de ventilateur de radiateur - J293 - Soupape de recyclage des gaz d'échappement -N18- Électrovanne 1 de distribution variable -N205- Vanne de volet de tubulure d'admission -N316- Moteur de volet de tubulure d'admission -V157- Vanne de commutation 2 pour radiateur, recyclage des gaz -N381-	87a
F25	- Fusible 25 sur porte-fusibles B -SB25-	30 A	- Calculateur de réseau de bord -J519-	30a
F26	- Fusible 26 sur porte-fusibles B -SB26-	30 A	Calculateur de réseau de bord -J519-	30a
F27	- Fusible 27 sur porte-fusibles B -SB27-	50 A	- Calculateur d'automatisme de temps de préchauffage -J179-	30a
F28	- Fusible 28 sur porte-fusibles B -SB28-	40 A	- Relais 2 d'alimentation en tension, borne 15 -J681- Calculateur de réseau de bord -J519-	30a
F29	- Fusible 29 sur porte-fusibles B -SB29-	50 A	- Relais de pompe supplémentaire de liquide de refroidissement -J496-	30a
F30	- Fusible 30 sur porte-fusibles B -SB30-	40 A	- Relais de décharge pour contact X -J59- (SC7, SC8, SC28 - SC35)	30a

Retour à l'aperçu → [ancrage](#)

### Emplacement des fusibles (SB) dans le boîtier électronique Low, à partir de mai 2008

N°	Désignation dans le Schéma de parcours du courant t	Valeur nominale	Fonction/Composant	Borne
F1	- Fusible 1 sur porte-fusibles B -SB1-	30 A	- Calculateur de moteur d'essuie-glace -J400- Moteur de pompe à air secondaire -N17	30a

F10	-	Fusible 10 sur porte-fusibles B -SB10-	5 A 10 A	-	Relais d'alimentation en tension de la borne 30 -J317- (Moteur diesel) Relais d'alimentation en tension de la borne 30 -J317- Moteur à essence Calculateur du moteur -J623-	30a
F11	-	Fusible 11 sur porte-fusibles B -SB11-	20 A	-	Calculateur de chauffage d'appoint -J364-	30a
F12	-	Fusible 12 sur porte-fusibles B -SB12-	5 A	-	Interface de diagnostic du bus de données -J533-	30a
F13	-	Fusible 13 sur porte-fusibles B -SB13-	30 A 15 A	-	Calculateur du moteur -J623- Calculateur du moteur -J623-	87a
F14	-	Fusible 14 sur porte-fusibles B -SB14-	20 A	-	Transformateur d'allumage -N152- Bobine d'allumage 1 avec étage final de puissance -N70- Bobine d'allumage 2 avec étage final de puissance -N127- Bobine d'allumage 3 avec étage final de puissance -N291- Bobine d'allumage 4 avec étage final de puissance -N292-	87a
F15	-	Fusible 15 sur porte-fusibles B -SB15-	10 A	-	Chauffage de sonde lambda -Z19- Sonde lambda -G39- Sonde lambda 2 en amont du catalyseur -G108- Sonde lambda en aval du catalyseur -G130- Sonde lambda 2 en aval du catalyseur -G131- Sonde lambda 3 en aval du catalyseur -G287- Relais de pompe à carburant -J17- Calculateur d'automatisme de temps de préchauffage -J179-	87a
F16	-	Fusible 16 sur porte-fusibles B -SB16-	30 A	-	Calculateur de réseau de bord -J519-	30a
F17	-	Fusible 17 sur porte-fusibles B -SB17-	15 A	-	Avertisseur à son aigu -H2- Avertisseur son grave -H7-	30a
F18	-	Fusible 18 sur porte-fusibles B -SB18-	30 A	-	Calculateur pour véhicules spéciaux -J608- Amplificateur -R12-	30a
F19	-	Fusible 19 sur porte-fusibles B -SB19-	30 A	-	Calculateur de moteur d'essuie-glace -J400- Moteur d'essuie-glace côté conducteur -V216-	30a
F20	-	Fusible 20 sur porte-fusibles B -SB20-	-	-	disponible	30a
F21	-	Fusible 21 sur porte-fusibles B -SB21-	15 A	-	Sonde lambda -G39- Sonde lambda en aval du catalyseur -G130- Embrayage électromagnétique de compresseur -N421- Chauffage de sonde lambda -Z19- Chauffage de sonde lambda 2 -Z28-	87a
F22	-	Fusible 22 sur porte-fusibles B -SB22-	5 A	-	Contacteur de pédale de frein -F47- Transmetteur de position de l'embrayage -G476-	87a
F23	-	Fusible 23 sur porte-fusibles B -SB23-	5 A 15 A	-	Relais de pompe à air secondaire -J299- Soupape d'injection d'air secondaire 2 -N320- Soupape de recyclage des gaz -N18- Électrovanne de limitation de pression de suralimentation -N75- Pompe de diagnostic du système d'alimentation -V114	87a

F26	-	Fusible 26 sur porte-fusibles B -SB26-	30 A	-	Calculateur de réseau de bord -J519-	30a
F27	-	Fusible 27 sur porte-fusibles B -SB27-	50 A	-	Calculateur d'automatisme de temps de préchauffage -J179-	30a
F28	-	Fusible 28 sur porte-fusibles B -SB28-	40 A	-	Relais 2 d'alimentation en tension, borne 15 -J681- Calculateur de réseau de bord -J519-	30a
F29	-	Fusible 29 sur porte-fusibles B -SB29-	50 A	-	Relais de pompe supplémentaire de liquide de refroidissement -J496-	30a
F30	-	Fusible 30 sur porte-fusibles B -SB30-	40 A	-	Relais de décharge pour contact X -J59- (SC7, SC8, SC28 - SC35)	30a

Retour à l'aperçu → [ancrage](#)

### Emplacement des fusibles (SB) dans le boîtier électronique Low, à partir de mai 2009

N°	Désignation dans le Schéma de parcours du courant t	Valeur nominale	Fonction/Composant	Borne
F1	- Fusible 1 sur porte-fusibles B -SB1-	-	- disponible	-
F2	- Fusible 2 sur porte-fusibles B -SB2-	-	- disponible	-
F3	- Fusible 3 sur porte-fusibles B -SB3-	5 A	- Calculateur de réseau de bord -J519-	30a
F4	- Fusible 4 sur porte-fusibles B -SB4-	30 A	- Calculateur d'ABS -J104-	30a
F5	- Fusible 5 sur porte-fusibles B -SB5-	-	- disponible	-
F6	- Fusible 6 sur porte-fusibles B -SB6-	5 A	- Calculateur dans le combiné d'instruments -J285- Calculateur d'électronique de colonne de direction -J527-	30a
F7	- Fusible 7 sur porte-fusibles B -SB7-	40 A	- Relais 2 d'alimentation en tension, borne 15 -J681-	30a
F8	- Fusible 8 sur porte-fusibles B -SB8-	15 A	- Calculateur avec unité d'affichage pour autoradio et système de navigation -J503- Autoradio -R-	30a
F9	- Fusible 9 sur porte-fusibles B -SB9-	5 A	- Calculateur d'électronique de commande, téléphone portable -J412-	30a
F10	- Fusible 10 sur porte-fusibles B -SB10-	10 A	- Relais d'alimentation en tension de la borne 30 -J317- (Moteur diesel) Relais d'alimentation en tension de la borne 30 -J317- Moteur à essence Calculateur du moteur -J623-	30a
F11	- Fusible 11 sur porte-fusibles B -SB11-	20 A	- Calculateur de chauffage d'appoint -J364-	30a
F12	- Fusible 12 sur porte-fusibles B -SB12-	5 A	- Interface de diagnostic du bus de données -J533-	30a
F13	- Fusible 13 sur porte-fusibles B -SB13-	-	- disponible	-

				Calculateur d'automatisme de temps de préchauffage -J179-	
F16	-	Fusible 16 sur porte-fusibles B -SB16-	30 A	- Calculateur de réseau de bord -J519-	30a
F17	-	Fusible 17 sur porte-fusibles B -SB17-	15 A	- Avertisseur à son aigu -H2- Avertisseur son grave -H7-	30a
F18	-	Fusible 18 sur porte-fusibles B -SB18-	30 A	- Calculateur pour véhicules spéciaux -J608- Amplificateur -R12-	30a
F19	-	Fusible 19 sur porte-fusibles B -SB19-	30 A	- Calculateur de moteur d'essuie-glace -J400- Moteur d'essuie-glace côté conducteur -V216-	30a
F20	-	Fusible 20 sur porte-fusibles B -SB20-	-	- disponible	30a
F21	-	Fusible 21 sur porte-fusibles B -SB21-	15 A	- Sonde lambda -G39- Sonde lambda en aval du catalyseur -G130- Embrayage électromagnétique de compresseur -N421- Chauffage de sonde lambda -Z19- Chauffage de sonde lambda 2 -Z28-	87a
F22	-	Fusible 22 sur porte-fusibles B -SB22-	5 A	- Contacteur de pédale de frein -F47- Transmetteur de position de l'embrayage -G476-	87a
F23	-	Fusible 23 sur porte-fusibles B -SB23-	15 A	- Relais de pompe à air secondaire -J299- Soupape d'injection d'air secondaire 2 -N320- Soupape de recyclage des gaz -N18- Électrovanne de limitation de pression de suralimentation -N75- Pompe de diagnostic du système d'alimentation -V144- Calculateur du moteur -J623- Électrovanne de variation de longueur de la tubulure d'admission -N156- Vanne de commutation du radiateur du système de recyclage des gaz - N345- Vanne de régulation de pression du carburant -N276-	87a
F24	-	Fusible 24 sur porte-fusibles B -SB24-	10 A	- Thermostat de refroidissement du moteur à commande cartographique - F265- Calculateur de ventilateur de radiateur - J293 - Soupape de recyclage des gaz d'échappement -N18- Électrovanne 1 de distribution variable -N205- Vanne de volet de tubulure d'admission -N316- Moteur de volet de tubulure d'admission -V157- Vanne de commutation 2 pour radiateur, recyclage des gaz -N381-	87a
F25	-	Fusible 25 sur porte-fusibles B -SB25-	30 A	- Calculateur d'ABS -J104-	30a
F26	-	Fusible 26 sur porte-fusibles B -SB26-	30 A	- Calculateur de réseau de bord -J519-	30a
F27	-	Fusible 27 sur porte-fusibles B -SB27-	-	- disponible	-
F28	-	Fusible 28 sur porte-fusibles B -SB28-	-	- disponible	-
F29	-	Fusible 29 sur porte-fusibles B -SB29-	30 A	- Calculateur de porte, côté conducteur -J386-	30a

F1	-	Fusible 1 sur porte-fusibles B -SB1-	-	-	disponible	-
F2	-	Fusible 2 sur porte-fusibles B -SB2-	-	-	disponible	-
F3	-	Fusible 3 sur porte-fusibles B -SB3-	5 A	-	Calculateur de réseau de bord -J519-	30a
F4	-	Fusible 4 sur porte-fusibles B -SB4-	30 A	-	Calculateur d'ABS -J104-	30a
F5	-	Fusible 5 sur porte-fusibles B -SB5-	-	-	disponible	-
F6	-	Fusible 6 sur porte-fusibles B -SB6-	5 A	-	Calculateur dans le combiné d'instruments -J285- Calculateur d'électronique de colonne de direction -J527-	30a
F7	-	Fusible 7 sur porte-fusibles B -SB7-	40 A	-	Relais 2 d'alimentation en tension, borne 15 -J681-	30a
F8	-	Fusible 8 sur porte-fusibles B -SB8-	15 A	-	Calculateur avec unité d'affichage pour autoradio et système de navigation -J503- Autoradio -R-	30a
F9	-	Fusible 9 sur porte-fusibles B -SB9-	5 A	-	Calculateur d'électronique de commande, téléphone portable -J412-	30a
F10	-	Fusible 10 sur porte-fusibles B -SB10-	10 A	-	Relais d'alimentation en tension de la borne 30 -J317- (Moteur diesel) Relais d'alimentation en tension de la borne 30 -J317- Moteur à essence Calculateur du moteur -J623-	30a
F11	-	Fusible 11 sur porte-fusibles B -SB11-	20 A	-	Calculateur de chauffage d'appoint -J364-	30a
F12	-	Fusible 12 sur porte-fusibles B -SB12-	5 A	-	Interface de diagnostic du bus de données -J533-	30a
F13	-	Fusible 13 sur porte-fusibles B -SB13-	-	-	disponible	-
F14	-	Fusible 14 sur porte-fusibles B -SB14-	20 A  10 A	-	Transformateur d'allumage -N152- Bobine d'allumage 1 avec étage final de puissance -N70- Bobine d'allumage 2 avec étage final de puissance -N127- Bobine d'allumage 3 avec étage final de puissance -N291- Bobine d'allumage 4 avec étage final de puissance -N292- Relais de démarreur 1 -J907- Relais de démarreur 2 -J906- Barre stabilisatrice de tension -J532-	87a
F15	-	Fusible 15 sur porte-fusibles B -SB15-	10 A	-	Chauffage de sonde lambda -Z19- Sonde lambda -G39- Sonde lambda 2 en amont du catalyseur -G108- Sonde lambda en aval du catalyseur -G130- Sonde lambda 2 en aval du catalyseur -G131- Sonde lambda 3 en aval du catalyseur -G287- Relais de pompe à carburant -J17- Calculateur d'automatisme de temps de préchauffage -J179-	87a
F16	-	Fusible 16 sur porte-fusibles B -SB16-	30 A	-	Calculateur de réseau de bord -J519-	30a
F17	-	Fusible 17 sur porte-fusibles B -SB17-	15 A	-	Avertisseur à son aigu -H2- Avertisseur son grave -H7-	30a

				Soupape d'injection d'air secondaire 2 -N320- Soupape de recyclage des gaz -N18- Électrovanne de limitation de pression de suralimentation -N75- Pompe de diagnostic du système d'alimentation -V144- Calculateur du moteur -J623- Électrovanne de variation de longueur de la tubulure d'admission -N156- Vanne de commutation du radiateur du système de recyclage des gaz -N345- Vanne de régulation de pression du carburant -N276-	
F24	- Fusible 24 sur porte-fusibles B -SB24-	10 A	-	Thermostat de refroidissement du moteur à commande cartographique - F265- Calculateur de ventilateur de radiateur - J293 - Soupape de recyclage des gaz d'échappement -N18- Électrovanne 1 de distribution variable -N205- Vanne de volet de tubulure d'admission -N316- Moteur de volet de tubulure d'admission -V157- Vanne de commutation 2 pour radiateur, recyclage des gaz -N381-	87a
F25	- Fusible 25 sur porte-fusibles B -SB25-	30 A	-	Calculateur d'ABS -J104-	30a
F26	- Fusible 26 sur porte-fusibles B -SB26-	30 A	-	Calculateur de réseau de bord -J519-	30a
F27	- Fusible 27 sur porte-fusibles B -SB27-	-	-	disponible	-
F28	- Fusible 28 sur porte-fusibles B -SB28-	-	-	disponible	-
F29	- Fusible 29 sur porte-fusibles B -SB29-	30 A	-	Calculateur de porte, côté conducteur -J386- Calculateur de porte, côté passager avant -J387-	30a
F30	- Fusible 30 sur porte-fusibles B -SB30-	50 A	-	Relais de décharge pour contact X -J59- (SC7, SC8, SC28 - SC35)	30a

Retour à l'aperçu → [ancrage](#)

### Emplacement des fusibles (SB) dans le boîtier électronique Low, à partir de mai 2010

N°	Désignation dans le Schéma de parcours du courant	Valeur nominale	Fonction/Composant	Borne
F1	- Fusible 1 sur porte-fusibles B -SB1-	-	- disponible	-
F2	- Fusible 2 sur porte-fusibles B -SB2-	30 A	- Mécatronique de boîte DSG à double embrayage -J743- , boîte de vitesses 0AM	30a
F3	- Fusible 3 sur porte-fusibles B -SB3-	5 A	- Calculateur de réseau de bord -J519-	30a

F8	- Fusible 8 sur porte-fusibles B -SB8-	15 A 25 A	- Calculateur avec unité d'affichage pour autoradio et système de navigation -J503- - Autoradio -R- Stabilisateur de tension -J532-	30a
F9	- Fusible 9 sur porte-fusibles B -SB9-	5 A	- Calculateur d'électronique de commande, téléphone portable -J412-	30a
F10	- Fusible 10 sur porte-fusibles B -SB10-	10 A	- Relais d'alimentation en tension de la borne 30 -J317- , moteur diesel Relais d'alimentation en tension de la borne 30 -J317- , moteur à essence Calculateur du moteur -J623-	30a
F11	- Fusible 11 sur porte-fusibles B -SB11-	20 A	- Calculateur de chauffage d'appoint -J364-	30a
F12	- Fusible 12 sur porte-fusibles B -SB12-	5 A	- Interface de diagnostic du bus de données -J533-	30a
F13	- Fusible 13 sur porte-fusibles B -SB13-	15 A 30 A	- Calculateur du moteur -J623- Essence - Calculateur du moteur -J623- Diesel	87a
F14	- Fusible 14 sur porte-fusibles B -SB14-	20 A	- Vanne de régulation de pression du carburant -N276- Vanne de dosage du carburant -N290- Transformateur d'allumage -N152- Bobine d'allumage 1 avec étage final de puissance -N70- Bobine d'allumage 2 avec étage final de puissance -N127- Bobine d'allumage 3 avec étage final de puissance -N291- Bobine d'allumage 4 avec étage final de puissance -N292-	87a
F15	- Fusible 15 sur porte-fusibles B -SB15-	10 A 5 A	- Chauffage de sonde lambda -Z19- Chauffage de la sonde lambda 1, en aval du catalyseur -Z29- Sonde lambda -G39- Sonde lambda en aval du catalyseur -G130- - Relais de pompe à carburant -J17- Calculateur d'automatisme de temps de préchauffage -J179- Relais de pompe électrique de carburant II -J49-	87a
F16	- Fusible 16 sur porte-fusibles B -SB16-	30 A	- Calculateur de réseau de bord -J519-	30a
F17	- Fusible 17 sur porte-fusibles B -SB17-	15 A	- Relais d'avertisseur deux tons -J4- Avertisseur à son aigu -H2- Avertisseur son grave -H7-	30a

			10 A	- Électrovanne de limitation de pression de suralimentation -N75- Vanne de commutation du radiateur du système de recyclage des gaz -N345- Débitmètre d'air massique -G70-	
F24	- Fusible 24 sur porte-fusibles B -SB24-		10 A	- Pompe 2 de circulation de liquide de refroidissement -V178- Électrovanne 1 de réservoir à charbon actif -N80- Vanne de régulation du liquide de refroidissement -N515- Calculateur de ventilateur de radiateur - J293 - Relais de pompe supplémentaire de liquide de refroidissement -J496- Électrovanne 1 de distribution variable -N205- Vanne de recyclage d'air du turbocompresseur -N249- Électrovanne de limitation de pression de suralimentation -N75-	87a
F25	- Fusible 25 sur porte-fusibles B -SB25-		30 A	- Calculateur d'ABS -J104-	30a
F26	- Fusible 26 sur porte-fusibles B -SB26-		30 A	- Calculateur de réseau de bord -J519-	30a
F27	- Fusible 27 sur porte-fusibles B -SB27-		50 A	- Calculateur d'automatisme de temps de préchauffage -J179-	30 A
F28	- Fusible 28 sur porte-fusibles B -SB28-		-	- disponible	-
F29	- Fusible 29 sur porte-fusibles B -SB29-		30 A	- Porte-fusibles C -SC--SC55- /-SC56- Calculateur d'ouverture/fermeture de toit coulissant -J245- Calculateur de store de pavillon -J394-	30a
F30	- Fusible 30 sur porte-fusibles B -SB30-		50 A	- Relais de décharge pour contact X -J59- , -SC29-	30a

Retour à l'aperçu → [ancrage](#)

## Emplacement de montage des fusibles (SB) sur le boîtier électronique High, à gauche dans le compartiment-moteur

### Couples de serrage

Équipement électrique ; Groupe de rép. 97 ; Porte-fusibles : dépose et repose

### Couleurs des fusibles

### Emplacement des fusibles (SB) dans le boîtier électronique High

N°	Désignation dans le Schéma de parcours du courant	Valeur nominale	Fonction/Composant	Borne
F1	- Fusible 1 sur porte-fusibles B -SB1-	30 A	- Calculateur d'ABS avec EDS -J104-	30a
F2	- Fusible 2 sur porte-fusibles B -SB2-	30 A	- Calculateur d'ABS avec EDS -J104-	30a
F3	- Fusible 3 sur porte-fusibles B -SB3-	25 A	- Moteur d'essuie-glace côté passager avant -V217-	30a
F4	- Fusible 4 sur porte-fusibles B -SB4-	5 A	- Calculateur de réseau de bord -J519-	30a
F5	- Fusible 5 sur porte-fusibles B -SB5-	20 A	- Avertisseur à son aigu -H2- Avertisseur son grave -H7-	30a
F6	- Fusible 6 sur porte-fusibles B -SB6-	20 A 15 A	- Vanne de régulation de pression du carburant -N276- (AXW, BAG) Transformateur d'allumage -N152- (BGU)	87a
F7	- Fusible 7 sur porte-fusibles B -SB7-	5 A	- Contacteur de pédale de frein -F47- (AXW, BAG, AVQ, BKC, AZV, BKD) Transmetteur de position de l'embrayage -G476- (BAG, AVQ, BKC, AZV, BKD uniquement pour boîte de vitesses mécanique) Contacteur de pédale d'embrayage -F36- (AXW uniquement avec boîte de vitesses mécanique)	87a
F8	- Fusible 8 sur porte-fusibles B -SB8-	10 A	- Soupape de recyclage des gaz -N18- (BGU) Résistance chauffante d'aération du carter-moteur -N79- (AXW) Électrovanne 1 de réservoir à charbon actif -N80- Électrovanne de variation de longueur de la tubulure d'admission -N156- (BGU) Électrovanne 1 de distribution variable -N205- (AXW, BAG) Vanne de volet de tubulure d'admission -N316- (AXW, BAG) Ventilateur de radiateur -V7- (AVQ, AZV, AXW, BAG, BKC et BKD) Moteur de volet de tubulure d'admission -V157- (AVQ, AZV, BKC et BKD)	87a
F9	- Fusible 9 sur porte-fusibles B -SB9-	10 A	- Relais de pompe à carburant -J17- (BKC, BKD) Calculateur d'automatisme de temps de préchauffage -J179- (AVQ, AZV, BKC et BKD) Calculateur pour capteur NOx -J583- (AXW)	87a
F10	- Fusible 10 sur porte-fusibles B -SB10-	5 A 10 A	- Relais de pompe à air secondaire -J299- (BGU) Sonde lambda en aval du catalyseur -G130- Sonde lambda 2 en aval du catalyseur -G131- Sonde lambda 3 en aval du catalyseur -G287- Soupape de recyclage des gaz -N18- (AVQ, AZV, BKC et BKD) Électrovanne de limitation de pression de suralimentation -N75- (AVQ, AZV, BKC et BKD) Vanne de commutation du radiateur du système de recyclage des gaz -N345- (AVQ, AZV, BKC et BKD)	87a

F18	- Fusible 18 sur porte-fusibles B -SB18-	30 A	- Amplificateur -R12- Calculateur pour véhicules spéciaux -J608-	30a
F19	- Fusible 19 sur porte-fusibles B -SB19-	15 A	- Autoradio -R- Calculateur avec unité d'affichage pour autoradio et système de navigation -J503-	30a
F20	- Fusible 20 sur porte-fusibles B -SB20-	10 A	Calculateur d'électronique de commande du téléphone mobile -J412-	30a
F21	- Fusible 21 sur porte-fusibles B -SB21-	-	- disponible	-
F22	- Fusible 22 sur porte-fusibles B -SB22-	-	- disponible	-
F23	- Fusible 22 sur porte-fusibles B -SB23-	-	- disponible	-
F24	- Fusible 22 sur porte-fusibles B -SB24-	10 A	- Interface de diagnostic du bus de données -J533-	30a
F25	- Fusible 22 sur porte-fusibles B -SB25-	-	- disponible	30a
F26	- Fusible 26 sur porte-fusibles B -SB26-	5 A 10 A	- Calculateur pour Motronic -J220- (AXW, BAG) Relais d'alimentation en tension de la borne 30 -J317- (AVQ, AZV, BKC et BKD)	15a
F27	- Fusible 27 sur porte-fusibles B -SB27-	10 A	- Résistance chauffante d'aération du carter-moteur -N79- (AVQ, AZV, BKC et BKD)	15a
F28	- Fusible 28 sur porte-fusibles B -SB28-	20 A	- Calculateur de boîte automatique -J217- Contacteur multifonction -F125-	30a
F29	- Fusible 29 sur porte-fusibles B -SB29-	20 A	- Bobine d'allumage 1 avec étage final de puissance -N70- (AXW, BAG) Bobine d'allumage 2 avec étage final de puissance -N127- (AXW, BAG) Bobine d'allumage 3 avec étage final de puissance -N291- (AXW, BAG) Bobine d'allumage 4 avec étage final de puissance -N292- (AXW, BAG)	30a
F30	- Fusible 30 sur porte-fusibles B -SB30-	20 A	- Calculateur de chauffage d'appoint -J364-	30a
F31	- Fusible 31 sur porte-fusibles B -SB31-	25 A	- Moteur d'essuie-glace côté conducteur -V216-	-
F32	- Fusible 32 sur porte-fusibles B -SB32-	10 A	- Injecteur cylindre 1 -N30- (BGU) Injecteur cylindre 2 -N31- (BGU) Injecteur cylindre 3 -N32- (BGU) Injecteur cylindre 4 -N33- (BGU)	29a
F33	- Fusible 33 sur porte-fusibles B -SB33-	15 A	- Pompe à carburant (pompe de préalimentation) -G6- (BGU) Relais de pompe à carburant -J17-	30a
F34	- Fusible 34 sur porte-fusibles B -SB34-	-	- disponible	-
F35	- Fusible 35 sur porte-fusibles B -SB35-	-	- disponible	-
F36	- Fusible 36 sur porte-fusibles B -SB36-	-	- disponible	-
F37	- Fusible 37 sur porte-fusibles B -SB37-	-	- disponible	-
F38	- Fusible 38 sur porte-fusibles B -SB38-	10 A	- Servomoteur gauche de réglage du site des projecteurs -V48-	15a

F45	-	Fusible 45 sur porte-fusibles B -SB45-	15 A	-	Sonde lambda -G39- (BGU) Sonde lambda en aval du catalyseur -G130- (BGU)	29a
F46	-	Fusible 46 sur porte-fusibles B -SB46-	-	-	disponible	-
F47	-	Fusible 47 sur porte-fusibles B -SB47-	40 A	-	Calculateur de réseau de bord -J519-	30a
F48	-	Fusible 48 sur porte-fusibles B -SB48-	40 A	-	Calculateur de réseau de bord -J519-	30a
F49	-	Fusible 49 sur porte-fusibles B -SB49-	50 A	-	Relais 2 d'alimentation en tension, borne 15 -J681- Fusibles pour véhicules spéciaux (option)	-
F50	-	Fusible 50 sur porte-fusibles B -SB50-	-	-	disponible	-
F51	-	Fusible 51 sur porte-fusibles B -SB51-	50 A	-	Calculateur d'automatisme de temps de préchauffage -J179- (AVQ, AZV, BKC, BKD) Moteur de pompe à air secondaire -V101- (BGU)	30a
F52	-	Fusible 52 sur porte-fusibles B -SB52-	50 A	-	Calculateur de réseau de bord -J519-	30a
F53	-	Fusible 53 sur porte-fusibles B -SB53-	30A 50A <sup>1</sup>	-	Calculateur de porte, côté conducteur -J386- Calculateur de porte, côté passager avant -J387- Calculateur de porte arrière gauche -J388- <sup>1</sup> Calculateur de porte arrière droite -J389- <sup>1</sup>	30a
F54	-	Fusible 54 sur porte-fusibles B -SB54-	50 A	-	Calculateur de ventilateur de radiateur -J293-	30a
1 uniquement pour véhicules avec lève-glaces électriques AV et AR						

Retour à l'aperçu → **ancrage**

## Vue d'ensemble des fusibles (SC) sur le porte-fusibles C, sous le tableau de bord

### Couleurs des fusibles

- 30 A - vert clair
- 25 A - naturel (blanc)
- 20 A - jaune
- 15 A - bleu clair
- 10 A - rouge
- 7,5 A - marron
- 5 A - marron clair
- 3 A - violet



### Emplacements des fusibles (SC) dans le boîtier électronique Low

N°	Désignation dans le Schéma de parcours du courant	Valeur nominale	Fonction/Composant	Borne
F1	Fusible 1 sur porte-fusibles C -SC1-	5 A	- Calculateur de porte, côté conducteur -J386- Calculateur de porte, côté passager avant -J387-	15a
F2	Fusible 2 sur porte-fusibles C -SC2-	5 A	- Calculateur d'identification de remorque -J345- Commande de chauffage/puissance calorifique -E16- Commande de soufflante d'air frais -E9-	15a
F3	Fusible 3 sur porte-fusibles C -SC3-	5 A	- Transmetteur de haute pression -G65-	15a
F4	Fusible 4 sur porte-fusibles C -SC4-	5 A	- Calculateur de Climatronic -J255-	15a
F5	Fusible 5 sur porte-fusibles C -SC5-	5 A	- Calculateur de chauffage du siège du conducteur -J131- Calculateur de chauffage du siège du passager avant -J132-	15a
F6	Fusible 6 sur porte-fusibles C -SC6-	-	- disponible	15a
F7	Fusible 7 sur porte-fusibles C -SC7-	5 A	- Calculateur de Climatronic -J255- Calculateur de climatiseur -J301- Transmetteur de haute pression -G65- Calculateur de réseau de bord -J519- Commande de chauffage/puissance calorifique -E16-	75a
F8	Fusible 8 sur porte-fusibles C -SC8-	5 A	- Résistance chauffante pour gicleur de lave-glace gauche -Z20- Résistance chauffante pour gicleur de lave-glace droit -Z21-	75a
F9	Fusible 9 sur porte-fusibles C -SC9-	-	- Calculateur de sac gonflable -J234- Témoin de désactivation du sac gonflable, côté passager avant -K145-	15a
F10	Fusible 10 sur porte-fusibles C -SC10-	5 A	- Calculateur d'électronique de commande du téléphone mobile -J412-	15a
F11	Fusible 11 sur porte-fusibles C -SC11-	10 A	- Calculateur d'assistance de direction -J500-	15a
F12	Fusible 12 sur porte-fusibles C -SC12-	5 A	- Calculateur de boîte automatique -J217- Contacteur de blocage du levier sélecteur en position P -F319- Contacteur pour Tiptronic -F189- Calculateur de capteurs de levier sélecteur -J587- Lever sélecteur -E313-	15a
F13	Fusible 13 sur porte-fusibles C -SC13-	10 A	- Calculateur de réglage du site des projecteurs -J431- Relais de lave-projecteurs -J39- Relais de pompe électrique de carburant II -J49-	15a
F14	Fusible 14 sur porte-fusibles C -SC14-	5 A	- Témoin 2 de programme électronique de stabilisation ASR/ESP -K216- Touche de réglage en inclinaison du siège arrière gauche -E422- Calculateur d'ABS -J104- Commande d'antipatinage -E132- Commande d'ABS/ESP -E250	15a

F20	- Fusible 20 sur porte-fusibles C -SC20-	5 A	- Calculateur d'aide au stationnement -J446-	30a
F21	- Fusible 21 sur porte-fusibles C -SC21-	5 A	- Calculateur de boîte automatique -J217- Contacteur pour Tiptronic -F189-	30a
F22	- Fusible 22 sur porte-fusibles C -SC22-	5 A	- Récepteur d'ondes radio pour chauffage d'appoint à eau -R149-	30a
F23	- Fusible 23 sur porte-fusibles C -SC23-	5 A	- Contacteur de feux stop -F- Contacteur de pédale de frein -F47-	30a
F24	- Fusible 24 sur porte-fusibles C -SC24-	10 A	- Commande d'éclairage -E1- Commande de chauffage/puissance calorifique -E16- Calculateur de climatiseur -J301- Connecteur, 16 raccords -T16- Calculateur de Climatronic -J255-	30a
F25	- Fusible 25 sur porte-fusibles C -SC25-	-	- disponible	15a
F26	- Fusible 26 sur porte-fusibles C -SC26-	10 A	- Calculateurs du moteur -J-	15a
F27	- Fusible 27 sur porte-fusibles C -SC27-	-	- disponible	15a
F28	- Fusible 28 sur porte-fusibles C -SC28-	5 A	- Commande d'éclairage -E1-	75a
F29	- Fusible 29 sur porte-fusibles C -SC29-	15 A	- Moteur d'essuie-glace arrière -V12- Unité de fermeture de capot de coffre/de hayon -F256-	75a
F30	- Fusible 30 sur porte-fusibles C -SC30-	-	- disponible	75a
F31	- Fusible 31 sur porte-fusibles C -SC31-	15 A	- Relais de mode de chauffage stationnaire -J485-	75a
F32	- Fusible 32 sur porte-fusibles C -SC32-	15 A 5 A	- Pompe de lave-glace -V5- Résistance chauffante pour gicleur de lave-glace droit -Z21- <sup>4</sup> Chauffage de la sonde lambda 2, en aval du catalyseur -Z30- <sup>5</sup>	75a
F33	- Fusible 33 sur porte-fusibles C -SC33-	40 A 15 A 10 A	- Véhicules spéciaux Connecteur, 2 raccords -T2al- <sup>2</sup> Connecteur, 2 raccords -T2ar- <sup>3</sup>	75a
F34	- Fusible 34 sur porte-fusibles C -SC34-	-	- disponible	75a
F35	- Fusible 35 sur porte-fusibles C -SC35-	40 A	- Relais de mode de chauffage stationnaire -J485- Calculateur de climatiseur -J301-	75a
F36	- Fusible 36 sur porte-fusibles C -SC36-	30 A	- Connecteur, 2 raccords -T2y- <sup>1</sup>	30a
F37	- Fusible 37 sur porte-fusibles C -SC37-	-	- disponible	30a
F38	- Fusible 38 sur porte-fusibles C -SC38-	-	- disponible	30a
F39	- Fusible 39 sur porte-fusibles C -SC39-	-	- disponible	30a
F40	- Fusible 40 sur porte-fusibles C -SC40-	20 A	- Calculateur d'identification de remorque -J345-	30a
F41	- Fusible 41 sur porte-fusibles C -SC41-	20 A	- Prise de courant de dispositif d'attelage -U10-	30a

				Prise de courant 12 V -U5-	
F48	- Fusible 48 sur porte-fusibles C -SC48-	20 A	-	Relais de lave-projecteurs -J39-	30a
F49	- Fusible 49 sur porte-fusibles C -SC49-	10 A	-	Calculateur de porte, côté conducteur -J386- Calculateur de porte, côté passager avant -J387-	30a
F50	- Fusible 50 sur le porte-fusibles C -SC50-	30 A	-	Calculateur de chauffage du siège du passager avant -J132- Calculateur de chauffage du siège du conducteur -J131-	30a
F51	- Fusible 52 sur le porte-fusibles C -SC51-	20 A	-	Calculateur de porte, côté conducteur -J386- Calculateur de porte, côté passager avant -J387- Calculateur d'ouverture/fermeture de toit coulissant -J245-	30a
F52	- Fusible 53 sur le porte-fusibles C -SC52-	25 A	-	Relais de chauffage stationnaire -J8- Calculateur de réseau de bord -J519- Relais de soufflante d'air frais -J13-	30a
F53	- Fusible 54 sur le porte-fusibles C -SC53-	25 A	-	Calculateur central de système confort -J393-	30a
F54	- Fusible 55 sur porte-fusibles C -SC54-	5 A	-	Calculateur de boîte automatique -J217- Calculateur d'ABS -J104-	30a
F55	- Fusible 56 sur le porte-fusibles C -SC55-	7,5 A	-	Enregistreur d'accident -J754- Véhicules spéciaux	30a
F56	- Fusible 57 sur le porte-fusibles C -SC56-	40 A	-	Calculateur de soufflante d'air frais -J126-	30a
F57	- Fusible 58 sur porte-fusibles C -SC57-	30 A	-	Calculateur de porte, côté conducteur -J386- Calculateur de porte, côté passager avant -J387-	30a
F58	- Fusible 59 sur le porte-fusibles C -SC58-	30 A	-	Calculateur de porte arrière gauche -J388- Calculateur de porte arrière droite -J389-	30a
<p>1 Véhicules spéciaux, alimentation en tension système de signalisation spéciale à l'avant droit dans le compartiment-moteur</p> <p>2 véhicule spécial police judiciaire, prééquipement de charge sous le siège avant droit</p> <p>3 Véhicule spécial, police, prééquipement de charge sous le siège avant droit</p> <p>4 à partir de novembre 2004</p> <p>5 jusqu'à octobre 2004</p>					

Retour à l'aperçu → [ancrage](#)

### Affectation des fusibles (SC), boîtier électronique Low, à partir de mai 2005

N°	Désignation dans le Schéma de parcours du courant t	Valeur nominale	Fonction/Composant	Borne

				Témoin de désactivation du sac gonflable, côté passager avant -K145-	
F7	- Fusible 7 sur porte-fusibles C -SC7-	-	-	disponible	75a
F8	- Fusible 8 sur porte-fusibles C -SC8-	-	-	disponible	75a
F9	- Fusible 9 sur porte-fusibles C -SC9-	5 A	-	Calculateur d'assistance de direction -J500-	15a
F10	- Fusible 10 sur porte-fusibles C -SC10-	10 A	-	Interface de diagnostic du bus de données -J533- Contacteur de feux de recul -F4- Relais de mode de chauffage stationnaire -J485- Calculateur de réseau de bord -J519-	15a
F11	- Fusible 11 sur porte-fusibles C -SC11-	5 A	-	disponible	15a
F12	- Fusible 12 sur porte-fusibles C -SC12-	10 A	-	Calculateur de pompe à carburant -J538-	15a
F13	- Fusible 13 sur porte-fusibles C -SC13-	5 A	-	Calculateur d'identification de remorque -J345-	15a
F14	- Fusible 14 sur porte-fusibles C -SC14-	10 A	-	Calculateur de pompe à carburant -J538- Calculateur d'ABS Contacteur de pédale de frein -F47-	15a
F15	- Fusible 15 sur porte-fusibles C -SC15-	5 A	-	Calculateur de boîte automatique -J217- Éclairage pour levier sélecteur -L79-	15a
F16	- Fusible 16 sur porte-fusibles C -SC16-	5 A	-	Calculateur de Climatronic -J255- Commande de chauffage/puissance calorifique -E16- Calculateur dans le combiné d'instruments -J285- Transmetteur de niveau et de température d'huile -G266- Calculateur de chauffage du siège du conducteur -J131- Calculateur de chauffage du siège du passager avant -J132-	15a
F17	- Fusible 17 sur porte-fusibles C -SC17-	7,5 A	-	point de couplage tachygraphe véhicules spéciaux	30a
F18	- Fusible 18 sur porte-fusibles C -SC18-	10 A 30 A	-	Enregistreur d'accident -J754- Calculateur de télécommande d'alarme de taxi -J601- Calculateur pour véhicules spéciaux -J608-	30a
F19	- Fusible 19 sur porte-fusibles C -SC19-	5 A 15 A	-	Taximètre -G41- Taximètre intégré au rétroviseur -G511- Éclaireur gauche de coffre à bagages -W18-	30a
F20	- Fusible 20 sur porte-fusibles C -SC20-	5 A	-	Mécatronique de boîte DSG à double embrayage -J743- Calculateur de boîte automatique -J217- Calculateur d'ABS -J104-	30a
F21	- Fusible 21 sur porte-fusibles C -SC21-	5 A	-	Contacteur multifonction -F125- Contacteur pour Tiptronic -F189- Calculateur de capteurs de levier sélecteur -J587- Récepteur d'ondes radio pour chauffage d'appoint à eau -R149-	30a
F22	- Fusible 22 sur porte-fusibles C -SC22-	7,5 A	-	Récepteur d'ondes radio pour chauffage d'appoint à eau -R149-	30a

				Bobine d'allumage 1 avec étage final de puissance -N70- Bobine d'allumage 2 avec étage final de puissance -N127- Bobine d'allumage 3 avec étage final de puissance -N291-	
F27	- Fusible 27 sur porte-fusibles C -SC27-	20 A	-	Calculateur de boîte automatique -J217-	30a
F28	- Fusible 28 sur porte-fusibles C -SC28-	5 A	-	Détecteur de pluie et de luminosité -G397- Commande d'éclairage -E1-	75a
F29	- Fusible 29 sur porte-fusibles C -SC29-	15 A	-	Moteur d'essuie-glace arrière -V12- Calculateur de réseau de bord -J519-	75a
F30	- Fusible 30 sur porte-fusibles C -SC30-	5A 1 20A	-	Calculateur de Climatronic -J255- Calculateur de climatiseur -J301- Prise de courant pour projecteur orientable -U15- Allume-cigare arrière -U9- Allume-cigare -U1- Diode de barrage -J29-	75a
F31	- Fusible 31 sur porte-fusibles C -SC31-	-	-	disponible	75a
F32	- Fusible 32 sur porte-fusibles C -SC32-	-	-	disponible	75a
F33	- Fusible 33 sur porte-fusibles C -SC33-	40 A	-	Commande de chauffage/puissance calorifique -E16- Relais de soufflante d'air frais -J13- Calculateur de climatiseur -J301- Relais de mode de chauffage stationnaire -J485- Commande de soufflante d'air frais -E9-	75a
F34	- Fusible 34 sur porte-fusibles C -SC34-	-	-	disponible	75a
F35	- Fusible 35 sur porte-fusibles C -SC35-	-	-	disponible	75a
F36	- Fusible 36 sur porte-fusibles C -SC36-	30 A	-	Véhicules spéciaux	30a
F37	- Fusible 37 sur porte-fusibles C -SC37-	-	-	disponible	30a
F38	- Fusible 38 sur porte-fusibles C -SC38-	-	-	disponible	30a
F39	- Fusible 39 sur porte-fusibles C -SC39-	20 A	-	Calculateur d'identification de remorque -J345-	30a
F40	- Fusible 40 sur porte-fusibles C -SC40-	20 A	-	Calculateur d'identification de remorque -J345-	30a
F41	- Fusible 41 sur porte-fusibles C -SC41-	20 A	-	Calculateur d'identification de remorque -J345- Prise de courant de dispositif d'attelage -U10-	30a
F42	- Fusible 41 sur porte-fusibles C -SC42-	15 A	-	Prise de courant 12 V -U5-	30a
F43	- Fusible 43 sur porte-fusibles C -SC43-	15 A	-	Relais de pompe à carburant -J17- Calculateur de pompe à carburant -J538-	30a
F44	- Fusible 44 sur porte-fusibles C -SC44-	5 A	-	Avertisseur d'alarme -H12- Détecteur pour protection volumétrique -G273- Transmetteur d'inclinaison du véhicule -G384-	30a

F51	-	Fusible 51 sur porte-fusibles C -SC51-	20 A	-	Calculateur d'ouverture/fermeture de toit coulissant -J245- Programmateurs d'ouverture/de fermeture de toit coulissant -E139-	30a
F52	-	Fusible 52 sur porte-fusibles C -SC52-	25 A	-	Calculateur de réseau de bord -J519- Relais de soufflante d'air frais -J13-	30a
F53	-	Fusible 53 sur porte-fusibles C -SC53-	20 A	-	Relais de lave-projecteurs -J39-	30a
F54	-	Fusible 54 sur porte-fusibles C -SC54-	5 A	-	Calculateur d'aide au stationnement -J446-	30a
F55	-	Fusible 55 sur porte-fusibles C -SC55-	7,5 A 5 A	-	Calculateur de système multimédia -J650- Enregistreur d'accident -J754-	30a
F56	-	Fusible 56 sur porte-fusibles C -SC56-	40 A	-	Calculateur de soufflante d'air frais -J126-	30a
F57	-	Fusible 57 sur porte-fusibles C -SC57-	30 A	-	Calculateur de porte, côté conducteur -J386- Calculateur de porte, côté passager avant -J387- Calculateur d'assistant numérique personnel (PDA) -J378-	30a
F58	-	Fusible 58 sur porte-fusibles C -SC58-	30 A	-	Calculateur de porte arrière gauche -J388- Calculateur de porte arrière droite -J389-	30a

1 à partir de novembre 2005

[Retour à l'aperçu](#) → **ancrage**

### Affectation des fusibles (SC), boîtier électronique Low, à partir de mai 2006

N°		Désignation dans le Schéma de parcours du courant	Valeur nominale	Fonction/Composant	Borne	
F1	-	Fusible 1 sur porte-fusibles C -SC1-	5A 10A <sup>1</sup>	-	Rétroviseur intérieur photosensible -Y7- Calculateur de feux directionnels et de réglage du site des projecteurs -J745-	15a
F2	-	Fusible 2 sur porte-fusibles C -SC2-	5 A	-	Interface de diagnostic du bus de données -J533- Relais de pompe à carburant -J17- Calculateur du moteur -J623- Relais d'alimentation en tension de la borne 30 -J317- Relais de contrôle de la tension -J813-	15a
F3	-	Fusible 3 sur porte-fusibles C -SC3-	5 A	-	Relais de lave-projecteurs -J39- Calculateur de réglage du site des projecteurs -J431- Calculateur d'assistance de direction -J500- Moteur de direction assistée électromécanique -V187- Calculateur de feux directionnels et de réglage du site des projecteurs -J745-	

				Calculateur de feux directionnels et de réglage du site des projecteurs - J745- <sup>2</sup>	
F5	- Fusible 5 sur porte-fusibles C -SC5-	5A 10A <sup>1</sup>	-	Débitmètre d'air massique -G70- Résistance chauffante d'aération du carter-moteur -N79- Vibreur d'alerte de mode auto-école -H28- Calculateur d'électronique de commande du téléphone mobile -J412- Contacteur de feux de recul -F4- <sup>2</sup> Calculateurs du moteur	15a
F6	- Fusible 6 sur porte-fusibles C -SC6-	5 A <sup>3</sup>	-	Calculateur de sac gonflable -J234- Témoin de désactivation du sac gonflable, côté passager avant -K145-	75a
F7	- Fusible 7 sur porte-fusibles C -SC7-	-	-	disponible	75a
F8	- Fusible 8 sur porte-fusibles C -SC8-	-	-	disponible	75a
F9	- Fusible 9 sur porte-fusibles C -SC9-	5 A <sup>4</sup>	-	Calculateur de sac gonflable -J234-	15a
F10	- Fusible 10 sur porte-fusibles C -SC10-	5 A <sup>4</sup>	-	Interface de diagnostic du bus de données -J533- Relais de mode de chauffage stationnaire -J485- <sup>5</sup>	15a
F11	- Fusible 11 sur porte-fusibles C -SC11-	5 A <sup>6</sup>	-	Calculateur d'assistant aux manœuvres de stationnement -J791-	15a
F12	- Fusible 12 sur porte-fusibles C -SC12-	10 A	-	Calculateur de pompe à carburant -J538-	15a
F13	- Fusible 13 sur porte-fusibles C -SC13-	5 A	-	Calculateur d'identification de remorque -J345-	15a
F14	- Fusible 14 sur porte-fusibles C -SC14-	5 A <sup>7</sup>	-	Contacteur de feux stop -F-	15a
F15	- Fusible 15 sur porte-fusibles C -SC15-	5 A <sup>4</sup>	-	Éclairage pour levier sélecteur -L79- Débitmètre d'air massique -G70- <sup>1</sup>	15a
F16	- Fusible 16 sur porte-fusibles C -SC16-	5 A	-	Commande de chauffage/puissance calorifique -E16- <sup>1</sup> Calculateur dans le combiné d'instruments -J285- <sup>1</sup> Transmetteur de niveau et de température d'huile -G266- <sup>1</sup>	15a
F17	- Fusible 17 sur porte-fusibles C -SC17-	7,5 A	-	point de couplage tachygraphe véhicules spéciaux	30a
F18	- Fusible 18 sur porte-fusibles C -SC18-	5 A 10 A	-	Enregistreur d'accident -J754- Calculateur de télécommande d'alarme de taxi -J601- Calculateur pour véhicules spéciaux -J608-	30a
F19	- Fusible 19 sur porte-fusibles C -SC19-	10 A <sup>1</sup> 5 A	-	Taximètre -G41- Taximètre intégré au rétroviseur -G511- Éclaireur gauche de coffre à bagages -W18- Calculateur de télécommande d'alarme de taxi -J601-	30a
F20	- Fusible 20 sur porte-fusibles C -SC20-	5 A	-	Calculateur d'ouverture/fermeture de toit coulissant -J245- Avertisseur d'alarme -H12- Détecteur pour protection volumétrique -G273- Transmetteur d'inclinaison du véhicule -G384-	30a

F25	- Fusible 25 sur porte-fusibles C -SC25-	20 A	- Pompe à dépression pour frein -V192- Calculateur de boîte automatique -J217-	15a
F26	- Fusible 26 sur porte-fusibles C -SC26-	10A 20A <sup>1</sup>	- Injecteur de cylindre 1 -N30- Injecteur de cylindre 2 -N31- Injecteur de cylindre 3 -N32- Injecteur de cylindre 4 -N33- Bobine d'allumage 4 avec étage final de puissance -N292- Bobine d'allumage 1 avec étage final de puissance -N70- Bobine d'allumage 2 avec étage final de puissance -N127- Bobine d'allumage 3 avec étage final de puissance -N291-	15a
F27	- Fusible 27 sur porte-fusibles C -SC27-	20 A	- Calculateur de boîte automatique -J217-	30a
F28	- Fusible 28 sur porte-fusibles C -SC28-	5 A <sup>1</sup>	- Détecteur de pluie et de luminosité -G397- Calculateur de Climatronic -J255- Calculateur de climatiseur -J301- Calculateur de réseau de bord -J519- Résistance chauffante pour gicleur de lave-glace gauche -Z20- Résistance chauffante pour gicleur de lave-glace droit -Z21- Commande d'éclairage -E1- <sup>8</sup>	75a
F29	- Fusible 29 sur porte-fusibles C -SC29-	15 A	- Moteur d'essuie-glace arrière -V12-	75a
F30	- Fusible 30 sur porte-fusibles C -SC30-	5 A <sup>9</sup>	- Commande de chauffage/puissance calorifique -E16- Relais de soufflante d'air frais -J13- Calculateur de climatiseur -J301-	75a
F31	- Fusible 31 sur porte-fusibles C -SC31-	15 A	- Calculateur de réseau de bord -J519-	75a
F32	- Fusible 32 sur porte-fusibles C -SC32-	5 A	- Résistance chauffante pour gicleur de lave-glace droit -Z21- Résistance chauffante pour gicleur de lave-glace gauche -Z20-	75a
F33	- Fusible 33 sur porte-fusibles C -SC33-	40 A	- Relais de mode de chauffage stationnaire -J485- Commande de soufflante d'air frais -E9- Commande de chauffage/puissance calorifique -E16-	75a
F34	- Fusible 34 sur porte-fusibles C -SC34-	-	- disponible	75a
F35	- Fusible 35 sur porte-fusibles C -SC35-	-	- disponible	75a
F36	- Fusible 36 sur porte-fusibles C -SC36-	30 A	- Connecteur, 2 raccords, point de couplage alimentation en tension système de signalisation spéciale -T2y-	30a
F37	- Fusible 37 sur porte-fusibles C -SC37-	-	- disponible	30a
F38	- Fusible 38 sur porte-fusibles C -SC38-	-	- disponible	30a
F39	- Fusible 39 sur porte-fusibles C -SC39-	-	- disponible	30a
F40	- Fusible 40 sur porte-fusibles C -SC40-	20 A	- Calculateur d'identification de remorque -J345-	30a
F41	- Fusible 41 sur porte-fusibles C -SC41-	20 A	- Calculateur d'identification de remorque -J345-	30a

		30A <sup>1</sup>	Calculateur de chauffage des sièges avant -J774- <sup>1</sup>	
F49	- Fusible 49 sur porte-fusibles C -SC49-	20A 10A <sup>1</sup>	- Calculateur de porte, côté conducteur -J386- Calculateur de porte, côté passager avant -J387- Récepteur de montre radiopilotée -J489-	30a
F50	- Fusible 50 sur porte-fusibles C -SC50-	25 A	- Calculateur central de système confort -J393-	30a
F51	- Fusible 51 sur porte-fusibles C -SC51-	20 A	- Calculateur d'ouverture/fermeture de toit coulissant -J245-	30a
F52	- Fusible 52 sur porte-fusibles C -SC52-	25 A	- Calculateur de réseau de bord -J519- Relais de soufflante d'air frais -J13-	30a
F53	- Fusible 53 sur porte-fusibles C -SC53-	20 A 1	- Relais 1 pour pompe de lave-glaces avant et arrière -J729- Relais 2 pour pompe de lave-glaces avant et arrière -J730-	30a
F54	- Fusible 54 sur porte-fusibles C -SC54-	-	- disponible	30a
F55	- Fusible 55 sur porte-fusibles C -SC55-	-	- disponible	30a
F56	- Fusible 56 sur porte-fusibles C -SC56-	-	- disponible	30a
F57	- Fusible 57 sur porte-fusibles C -SC57-	30 A	- Calculateur de porte, côté conducteur -J386- Calculateur de porte, côté passager avant -J387-	30a
F58	- Fusible 58 sur porte-fusibles C -SC58-	30 A	- Calculateur d'assistant numérique personnel (PDA) -J378-	30a
<p>1 à partir d'octobre 2006  2 à partir de mai 2006  3 jusque mai 2007  4 disponible, à partir d'octobre 2006  5 uniquement pour véhicules avec fonction de chauffage stationnaire (excepté pour Climatronic)  6 à partir de janvier 2007  7 à partir de février 2006  8 jusque octobre 2006  9 à partir de novembre 2005</p>				

Retour à l'aperçu → **ancrage**

### Affectation des fusibles (SC), boîtier électronique Low, à partir de mai 2007

N°	Désignation dans le Schéma de parcours du courant t	Valeur nominale	Fonction/Composant	Borne
F1	- Fusible 1 sur porte-fusibles C -SC1-	10 A	- Rétroviseur intérieur photosensible -Y7- Calculateur de réseau de bord -J519-	15a

				Touche d'indicateur de contrôle de la pression des pneus -E492- Mécatronique de boîte DSG à double embrayage -J743- Calculateur de boîte automatique -J217- Calculateur d'ABS -J104- Commande d'ASR/ESP -E256-	
F4	- Fusible 4 sur porte-fusibles C -SC4-	10 A	-	Relais de pompe électrique de carburant II -J49- Calculateur d'ouverture de porte de garage -J530-	15a
F5	- Fusible 5 sur porte-fusibles C -SC5-	5 A	-	Débitmètre d'air massique -G70- Résistance chauffante d'aération du carter-moteur -N79- Vibreur d'alerte de mode auto-école -H28- Calculateur d'électronique de commande du téléphone mobile -J412-	15a
F6	- Fusible 6 sur porte-fusibles C -SC6-	5 A	-	Calculateur de sac gonflable -J234- Témoin de désactivation du sac gonflable, côté passager avant -K145-	75a
F7	- Fusible 7 sur porte-fusibles C -SC7-	-	-	disponible	75a
F8	- Fusible 8 sur porte-fusibles C -SC8-	-	-	disponible	75a
F9	- Fusible 9 sur porte-fusibles C -SC9-	10 A	-	Calculateur de réseau de bord -J519- Calculateur de feux directionnels et de réglage du site des projecteurs - J745- <sup>2</sup>	15a
F10	- Fusible 10 sur porte-fusibles C -SC10-	5 A	-	Interface de diagnostic du bus de données -J533- <sup>2</sup>	15a
F11	- Fusible 11 sur porte-fusibles C -SC11-	10 A	-	Calculateur d'assistant aux manœuvres de stationnement -J791-	15a
F12	- Fusible 12 sur porte-fusibles C -SC12-	10A 5A <sup>1,2</sup>	-	Calculateur de pompe à carburant -J538- Servomoteur gauche de réglage du site des projecteurs -V48- <sup>1</sup> Calculateur de réglage du site des projecteurs -J431- <sup>1</sup> Calculateur d'identification de remorque -J345- <sup>2</sup> Calculateur de boîte automatique -J217- <sup>2</sup> Mécatronique de boîte DSG à double embrayage -J743- <sup>1</sup> Calculateur d'ABS -J104- <sup>2</sup> Contacteur de feux stop -F- <sup>2</sup>	75a
F13	- Fusible 13 sur porte-fusibles C -SC13-	5A 10A <sup>2</sup>	-	Calculateur de feux directionnels et de réglage du site des projecteurs - J745- <sup>2</sup>	15a
F14	- Fusible 14 sur porte-fusibles C -SC14-	10A 5A <sup>1</sup>	-	Calculateurs du moteur <sup>2</sup> Résistance chauffante d'aération du carter-moteur -N79- <sup>1</sup> Calculateur de pompe à carburant -J538-	30a
F15	- Fusible 15 sur porte-fusibles C -SC15-	5 A	-	Calculateur de sac gonflable -J234- <sup>2</sup> Calculateur de télécommande d'alarme de taxi -J601- Taximètre intégré au rétroviseur -G511- Taximètre -G41- Contacteur pour Tiptronic -F189- Contacteur de blocage du levier sélecteur en position P -F310-	15a

F18	- Fusible 18 sur porte-fusibles C -SC18-	10 A 30 A	- Enregistreur d'accident -J754- Calculateur de télécommande d'alarme de taxi -J601- Calculateur pour véhicules spéciaux -J608-	30a
F19	- Fusible 19 sur porte-fusibles C -SC19-	5 A	- Taximètre -G41- Taximètre intégré au rétroviseur -G511- Éclaireur gauche de coffre à bagages -W18- Calculateur de télécommande d'alarme de taxi -J601-	30a
F20	- Fusible 20 sur porte-fusibles C -SC20-	10 A	- Calculateur de boîte automatique -J217- Calculateur d'ABS -J104-	30a
F21	- Fusible 21 sur porte-fusibles C -SC21-	10 A	- Récepteur d'ondes radio pour chauffage d'appoint à eau -R149- Contacteur multifonction -F125- Calculateur de réseau de bord -J519- Calculateur de boîte automatique -J217- Calculateur de capteurs de levier sélecteur -J587- Contacteur multifonction -F125- Calculateur d'ABS -J104- Relais de soufflante d'air frais -J13- Calculateur de climatiseur -J301- Calculateur de Climatronic -J255- Commande de soufflante d'air frais -E9-	30a
F22	- Fusible 22 sur porte-fusibles C -SC22-	-	- Récepteur d'ondes radio pour chauffage d'appoint à eau -R149- Calculateur de système multimédia -J650-	30a
F23	- Fusible 23 sur porte-fusibles C -SC23-	5 A	- Calculateur d'aide au stationnement -J446- Relais de contrôle de la tension -J813-	30a
F24	- Fusible 24 sur porte-fusibles C -SC24-	-	- disponible	30a
F25	- Fusible 25 sur porte-fusibles C -SC25-	20 A	- Pompe à dépression pour frein -V192- Calculateur de boîte automatique -J217-	15a
F26	- Fusible 26 sur porte-fusibles C -SC26-	10 A	- Injecteur de cylindre 1 -N30- Injecteur de cylindre 2 -N31- Injecteur de cylindre 3 -N32- Injecteur de cylindre 4 -N33- Bobine d'allumage 4 avec étage final de puissance -N292- Bobine d'allumage 1 avec étage final de puissance -N70- Bobine d'allumage 2 avec étage final de puissance -N127- Bobine d'allumage 3 avec étage final de puissance -N291-	15a
F27	- Fusible 27 sur porte-fusibles C -SC27-	20 A	- Calculateur de boîte automatique -J217- <sup>3</sup>	30a
F28	- Fusible 28 sur porte-fusibles C -SC28-	5 A	- Détecteur de pluie et de luminosité -G397- Calculateur de Climatronic -J255- Calculateur de climatiseur -J301- Résistance chauffante pour gicleur de lave-glace gauche -Z20- Résistance chauffante pour gicleur de lave-glace droit -Z21-	75a

				Commande de soufflante d'air frais -E9-	
F34	- Fusible 34 sur porte-fusibles C -SC34-	-	-	disponible	75a
F35	- Fusible 35 sur porte-fusibles C -SC35-	-	-	disponible	75a
F36	- Fusible 36 sur porte-fusibles C -SC36-	30 A	-	Véhicules spéciaux	30a
F37	- Fusible 37 sur porte-fusibles C -SC37-	-	-	disponible	30a
F38	- Fusible 38 sur porte-fusibles C -SC38-	-	-	disponible	30a
F39	- Fusible 39 sur porte-fusibles C -SC39-		-	disponible	30a
F40	- Fusible 40 sur porte-fusibles C -SC40-	20 A	-	Calculateur d'identification de remorque -J345-	30a
F41	- Fusible 41 sur porte-fusibles C -SC41-	20 A	-	Prise de courant de dispositif d'attelage -U10-	30a
F42	- Fusible 41 sur porte-fusibles C -SC42-	20 A 15 A	-	Calculateur d'identification de remorque -J345- Relais de lave-projecteurs -J39-	30a
F43	- Fusible 43 sur porte-fusibles C -SC43-	15 A	-	Relais de pompe à carburant -J17- Calculateur de pompe à carburant -J538-	30a
F44	- Fusible 44 sur porte-fusibles C -SC44-	40 A	-	Calculateur de soufflante d'air frais -J126-	30a
F45	- Fusible 45 sur porte-fusibles C -SC45-	20 A	-	Calculateur d'ouverture/fermeture de toit coulissant -J245-	30a
F46	- Fusible 46 sur porte-fusibles C -SC46-	7,5 A	-	Calculateur de réseau de bord -J519- <sup>1</sup>	30a
F47	- Fusible 47 sur porte-fusibles C -SC47-	30 A	-	Calculateur de porte, côté conducteur -J386- Calculateur de porte, côté passager avant -J387-	30a
F48	- Fusible 48 sur porte-fusibles C -SC48-	10 A	-	Calculateur de chauffage du siège du conducteur -J131- Calculateur de chauffage du siège du passager avant -J132-	30a
F49	- Fusible 49 sur porte-fusibles C -SC49-	20 A	-	Calculateur de porte, côté conducteur -J386- Calculateur de porte, côté passager avant -J387- Récepteur de montre radiopilotée -J489-	30a
F50	- Fusible 50 sur porte-fusibles C -SC50-	20 A	-	Calculateur central de système confort -J393- Calculateur de porte arrière droite -J389- Calculateur de porte arrière gauche -J388-	30a
F51	- Fusible 51 sur porte-fusibles C -SC51-	20 A	-	Calculateur d'ouverture/fermeture de toit coulissant -J245-	30a
F52	- Fusible 52 sur porte-fusibles C -SC52-	30 A	-	Calculateur de réseau de bord -J519- Relais de soufflante d'air frais -J13-	30a
F53	- Fusible 53 sur porte-fusibles C -SC53-	20 A	-	Relais de lave-projecteurs -J39-	30a
F54	- Fusible 54 sur porte-fusibles C -SC54-	-	-	disponible	30a
F55	- Fusible 55 sur porte-fusibles C -SC55-	-	-	disponible	30a
F56	- Fusible 56 sur porte-fusibles C -SC56-	-	-	disponible	30a

N°	Désignation dans le Schéma de parcours du courant	Valeur nominale	Fonction/Composant	Borne
F1	- Fusible 1 sur porte-fusibles C -SC1-	5 A	- Rétroviseur intérieur photosensible -Y7-	15a
F2	- Fusible 2 sur porte-fusibles C -SC2-	5 A	- Calculateur d'identification de remorque -J345- Commande de soufflante d'air frais -E9-	15a
F3	- Fusible 3 sur porte-fusibles C -SC3-	5 A	- Transmetteur de haute pression -G65- Commande de chauffage/puissance calorifique -E16- Calculateur de Climatronic -J255-	15a
F4	- Fusible 4 sur porte-fusibles C -SC4-	5 A	- Calculateur de pompe à carburant -J538- (AXW, BAG)	15a
F5	- Fusible 5 sur porte-fusibles C -SC5-	5 A	- Calculateur de chauffage du siège du conducteur -J131- Calculateur de chauffage du siège du passager avant -J132-	15a
F6	- Fusible 6 sur porte-fusibles C -SC6-	-	- disponible	-
F7	- Fusible 7 sur porte-fusibles C -SC7-	5 A	- Molette de réglage du chauffage du siège du conducteur -E94- <sup>2</sup> Molette de réglage du chauffage du siège du passager avant -E95- <sup>2</sup>	75a
F8	- Fusible 8 sur porte-fusibles C -SC8-	5 A	- Résistance chauffante pour gicleur de lave-glace gauche -Z20- <sup>2</sup> Résistance chauffante pour gicleur de lave-glace droit -Z21- <sup>2</sup>	75a
F9	- Fusible 9 sur porte-fusibles C -SC9-	5 A	- Calculateur de sac gonflable -J234- Témoin de désactivation du sac gonflable, côté passager avant -K145-	15a
F10	- Fusible 10 sur porte-fusibles C -SC10-	5 A	- Calculateur d'électronique de commande du téléphone mobile -J412-	15a
F11	- Fusible 11 sur porte-fusibles C -SC11-	10 A	- Calculateur d'assistance de direction -J500-	15a
F12	- Fusible 12 sur porte-fusibles C -SC12-	5 A	- Contacteur pour Tiptronic -F189- - Calculateur de capteurs de levier sélecteur -J587- Mécatronique de boîte DSG à double embrayage -J743-	15a
F13	- Fusible 13 sur porte-fusibles C -SC13-	10 A	- Calculateur de réglage du site des projecteurs -J431-	15a
F14	- Fusible 14 sur porte-fusibles C -SC14-	5 A	- Calculateur d'ABS -J104- Commande d'ASR/ESP -E256-	15a
F15	- Fusible 15 sur porte-fusibles C -SC15-	10 A	- Contacteur de feux de recul -F4- Connecteur, 16 raccords -T16- Raccord pour autodiagnostic (T16/1) Fusible 3 pour véhicule spécial -S293-	15a
F16	- Fusible 16 sur porte-fusibles C -SC16-	5 A	- Interface de diagnostic du bus de données -J533-	15a
F17	- Fusible 17 sur porte-fusibles C -SC17-	-	- disponible	-
F18	- Fusible 18 sur porte-fusibles C -SC18-	5 A	- Véhicules spéciaux	30a
F19	- Fusible 19 sur porte-fusibles C -SC19-	5 A	- Véhicules spéciaux	30a
F20	- Fusible 20 sur porte-fusibles C -SC20-	5 A	- Calculateur d'aide au stationnement -J446- <sup>2</sup> Calculateur de boîte automatique -J217- <sup>1</sup>	30a

F28	- Fusible 28 sur porte-fusibles C -SC28-	5 A	- Commande d'éclairage -E1-	75a
F29	- Fusible 29 sur porte-fusibles C -SC29-	15 A	- Moteur d'essuie-glace arrière -V12-	75a
F30	- Fusible 30 sur porte-fusibles C -SC30-	5 A	- Molette de réglage du chauffage du siège du conducteur -E94- <sup>1</sup> Molette de réglage du chauffage du siège du passager avant -E95- <sup>1</sup> Véhicules spéciaux <sup>2</sup>	75a
F31	- Fusible 31 sur porte-fusibles C -SC31-	15 A-	- Relais de mode de chauffage stationnaire -J485- <sup>2</sup> Pompe de lave-glace -V5- <sup>1</sup>	75a
F32	- Fusible 32 sur porte-fusibles C -SC32-	15 A 5 A	- Pompe de lave-glace -V5- <sup>2</sup> Résistance chauffante pour gicleur de lave-glace gauche -Z20- <sup>1</sup> Résistance chauffante pour gicleur de lave-glace droit -Z21- <sup>1</sup>	75a
F33	- Fusible 33 sur porte-fusibles C -SC33-	10 A 40 A	- Véhicules spéciaux <sup>1</sup> Soufflante d'air frais -V2- <sup>1</sup>	75a
F34	- Fusible 34 sur porte-fusibles C -SC34-	-	- disponible	-
F35	- Fusible 35 sur porte-fusibles C -SC35-	40 A	- Soufflante d'air frais -V2- <sup>2</sup> disponible <sup>1</sup>	75a
F36	- Fusible 36 sur porte-fusibles C -SC36-	30 A	- Véhicules spéciaux	30a
F37	- Fusible 37 sur porte-fusibles C -SC37-	-	- disponible	-
F38	- Fusible 38 sur porte-fusibles C -SC38-	-	- disponible	-
F39	- Fusible 39 sur porte-fusibles C -SC39-	20 A	- Calculateur d'identification de remorque -J345- <sup>1</sup>	30a
F40	- Fusible 40 sur porte-fusibles C -SC40-	20 A	- Calculateur d'identification de remorque -J345-	30a
F41	- Fusible 41 sur porte-fusibles C -SC41-	20 A	- Prise de courant de dispositif d'attelage -U10-	30a
F42	- Fusible 41 sur porte-fusibles C -SC42-	15 A	- Prise de courant 12 V -U5-	30a
F43	- Fusible 43 sur porte-fusibles C -SC43-	15 A	- Relais de pompe à carburant -J17- Calculateur de pompe à carburant -J538- (AXW, BAG) Relais d'arrivée du carburant -J643-	30a
F44	- Fusible 44 sur porte-fusibles C -SC44-	5 A	- Détecteur pour protection volumétrique -G273- Transmetteur d'inclinaison du véhicule -G384- Avertisseur d'alarme -H12-	30a
F45	- Fusible 45 sur porte-fusibles C -SC45-	5 A	- Calculateur de sélection d'antenne -J515-	30a
F46	- Fusible 46 sur porte-fusibles C -SC46-	7,5 A	- Calculateur de réseau de bord -J519- (Éclairage intérieur)	30a
F47	- Fusible 47 sur porte-fusibles C -SC47-	25 A	- Allume-cigare -U1- Allume-cigare arrière -U9-	30a
F48	- Fusible 48 sur porte-fusibles C -SC48-	20 A	- Relais de lave-projecteurs -J39- <sup>2</sup> Pompe de lave-projecteurs -V11- <sup>2</sup>	

			20 A	Relais de lave-projecteurs -J39- <sup>1</sup> Pompe de lave-projecteurs -V11- <sup>1</sup>	30a
F54	-	Fusible 54 sur porte-fusibles C -SC54-	5 A	- Calculateur de boîte automatique -J217- <sup>2</sup> Calculateur d'aide au stationnement -J446- <sup>1</sup>	30a
F55	-	Fusible 55 sur porte-fusibles C -SC55-	5 A	- Véhicules spéciaux	30a
F56	-	Fusible 56 sur porte-fusibles C -SC56-	40 A	- Calculateur de soufflante d'air frais -J126- (uniquement pour Climatronic et chauffage d'appoint)	30a
F57	-	Fusible 57 sur porte-fusibles C -SC57-	30 A	- Calculateur de porte, côté conducteur -J386- Calculateur de porte, côté passager avant -J387-	30a
F58	-	Fusible 58 sur porte-fusibles C -SC58-	30 A	- Calculateur de porte arrière gauche -J388- Calculateur de porte arrière droite -J389-	30a
<p>1 à partir de novembre 2004 2 jusque octobre 2004</p>					

Retour à l'aperçu → [ancrage](#)

## Vue d'ensemble des fusibles (SC), à partir de mai 2008

### Couleurs des fusibles

- 30 A - vert clair
- 25 A - naturel (blanc)
- 20 A - jaune
- 15 A - bleu clair
- 10 A - rouge
- 7,5 A - marron
- 5 A - marron clair
- 3 A - violet

Retour à l'aperçu → [ancrage](#)

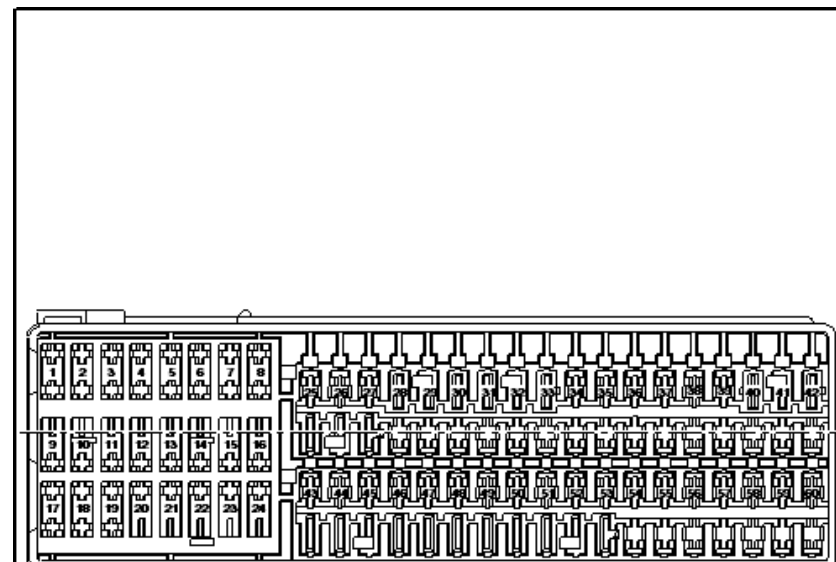

### Affectation des fusibles (SC), boîtier électronique Low, à partir de mai 2008

N°	Désignation dans le Schéma de parcours du courant	Valeur nominale	Fonction/Composant	Borne
F1	- Fusible 1 sur porte-fusibles C -SC1-	-	- disponible	-
F2	- Fusible 2 sur porte-fusibles C -SC2-	-	- disponible	-
F3	- Fusible 3 sur porte-fusibles C -SC3-	-	- disponible	-
F4	- Fusible 4 sur porte-fusibles C -SC4-	-	- disponible	-
F5	- Fusible 5 sur porte-fusibles C -SC5-	-	- disponible	-
F6	- Fusible 6 sur porte-fusibles C -SC6-	-	- disponible	-
F7	- Fusible 7 sur porte-fusibles C -SC7-	-	- disponible	-
F8	- Fusible 8 sur porte-fusibles C -SC8-	-	- disponible	-
F9	- Fusible 9 sur porte-fusibles C -SC9-	10 A	- Calculateur de feux directionnels et de réglage du site des projecteurs - J745-	15a
F10	- Fusible 10 sur porte-fusibles C -SC10-	10 A 5 A	- Relais de soufflante d'air frais -J13- Relais de mode de chauffage stationnaire -J485- Interface de diagnostic du bus de données -J533- Calculateur du moteur -J623-	15a
F11	- Fusible 11 sur porte-fusibles C -SC11-	5 A	- Calculateur d'assistant aux manœuvres de stationnement -J791-	15a
F12	- Fusible 12 sur porte-fusibles C -SC12-	5 A	- Calculateur d'identification de remorque -J345- Calculateur d'assistance de direction -J500- Moteur de direction assistée électromécanique -V187- Transmetteur de couple de braquage -G269- Calculateur de feux directionnels et de réglage du site des projecteurs - J745- Contacteur pour Tiptronic -F189- Calculateur d'ABS -J104- Commande d'ASR/ESP -E256- Calculateur de réglage du site des projecteurs -J431- Contacteur de feux stop -F-	15a
F13	- Fusible 13 sur porte-fusibles C -SC13-	10 A	- Calculateur de feux directionnels et de réglage du site des projecteurs - J745- Calculateurs du moteur -J...-	15a
F14	- Fusible 14 sur porte-fusibles C -SC14-	5 A	- Résistance chauffante d'aération du carter-moteur -N79- Débitmètre d'air massique -G70- Relais de mode de chauffage stationnaire -J485- Calculateur de pompe à carburant -J538- Transmetteur d'inclinaison du véhicule -G384- Pompe à carburant (pompe de pré-alimentation) -G6	15a

		10 A 30 A	Taximètre intégré au rétroviseur -G511- Véhicules spéciaux	15a
F20	- Fusible 20 sur porte-fusibles C -SC20-	5 A	- Calculateur d'ouverture/fermeture de toit coulissant -J245- Avertisseur d'alarme -H12- DéTECTEUR pour protection volumétrique -G273- Calculateur central de système confort -J393-	30a
F21	- Fusible 21 sur porte-fusibles C -SC21-	10 A	- Récepteur d'ondes radio pour chauffage d'appoint à eau -R149- Commande de soufflante d'air frais -E9- Calculateur d'ABS -J104- Contacteur multifonction -F125- Calculateur de capteurs de levier sélecteur -J587- Contacteur pour Tiptronic -F189-	30a
F22	- Fusible 22 sur porte-fusibles C -SC22-	7,5 A	- Calculateur d'aide au stationnement -J446-	30a
F23	- Fusible 23 sur porte-fusibles C -SC23-	5 A	- Relais de contrôle de la tension -J813-	30a
F24	- Fusible 24 sur porte-fusibles C -SC24-	-	- Véhicules spéciaux	-
F25	- Fusible 25 sur porte-fusibles C -SC25-	-	- disponible	-
F26	- Fusible 26 sur porte-fusibles C -SC26-	10 A	- Injecteur de cylindre 1 -N30- Injecteur de cylindre 2 -N31- Injecteur de cylindre 3 -N32- Injecteur de cylindre 4 -N33-	30a
F27	- Fusible 27 sur porte-fusibles C -SC27-	20 A	- Calculateur de boîte automatique -J217-	30a
F28	- Fusible 28 sur porte-fusibles C -SC28-	5 A	- DéTECTEUR de pluie et de luminosité -G397- Calculateur de Climatronic -J255- Calculateur de climatiseur -J301- Calculateur de réseau de bord -J519- Résistance chauffante pour gicleur de lave-glace gauche -Z20- Résistance chauffante pour gicleur de lave-glace droit -Z21-	75a
F29	- Fusible 29 sur porte-fusibles C -SC29-	20 A	- Moteur d'essuie-glace arrière -V12- Calculateur de réseau de bord -J519- Relais 1 pour pompe de lave-glaces avant et arrière -J729- Relais 2 pour pompe de lave-glaces avant et arrière -J730-	75a
F30	- Fusible 30 sur porte-fusibles C -SC30-	20 A	- Prise de courant 12 V -U5- Allume-cigare arrière -U9- Allume-cigare -U1- Option	75a
F31	- Fusible 31 sur porte-fusibles C -SC31-	-	- disponible	75a
F32	- Fusible 32 sur porte-fusibles C -SC32-	-	- disponible	75a
F33	- Fusible 33 sur porte-fusibles C -SC33-	40 A	- Commande de chauffage/puissance calorifique -E16- Relais de soufflante d'air frais -J13-	30a

F43	- Fusible 43 sur porte-fusibles C -SC43-	15 A	- Relais de pompe à carburant -J17- Calculateur de pompe à carburant -J538-	30a
F44	- Fusible 44 sur porte-fusibles C -SC44-	40 A	- Calculateur de soufflante d'air frais -J126-	30a
F45	- Fusible 45 sur porte-fusibles C -SC45-	20 A	- Calculateur d'ouverture/fermeture de toit coulissant -J245-	30a
F46	- Fusible 46 sur porte-fusibles C -SC46-	7,5 A	- Calculateur de réseau de bord -J519-	30a
F47	- Fusible 47 sur porte-fusibles C -SC47-	30 A	- Calculateur de porte, côté conducteur -J386- Calculateur de porte, côté passager avant -J387- Calculateur de réseau de bord -J519-	30a
F48	- Fusible 48 sur porte-fusibles C -SC48-	30 A	- Calculateur de chauffage du siège du conducteur -J131- Calculateur de chauffage du siège du passager avant -J132-	30a
F49	- Fusible 49 sur porte-fusibles C -SC49-	10 A	- Calculateur de porte, côté conducteur -J386- Calculateur de porte, côté passager avant -J387- Touche de marche continue du moteur -E489-	30a
F50	- Fusible 50 sur porte-fusibles C -SC50-	20 A	- Calculateur central de système confort -J393-	30a
F51	- Fusible 51 sur porte-fusibles C -SC51-	30 A	- Calculateur de porte, côté conducteur -J386- Calculateur de porte, côté passager avant -J387-	30a
F52	- Fusible 52 sur porte-fusibles C -SC52-	25 A	- Calculateur de réseau de bord -J519- Relais de soufflante d'air frais -J13-	30a
F53	- Fusible 53 sur porte-fusibles C -SC53-	20 A	- Relais de lave-projecteurs -J39-	30a
F54	- Fusible 54 sur porte-fusibles C -SC54-	-	- disponible	-
F55	- Fusible 55 sur porte-fusibles C -SC55-	-	- disponible	-
F56	- Fusible 56 sur porte-fusibles C -SC56-	-	- disponible	-
F57	- Fusible 57 sur porte-fusibles C -SC57-	-	- Véhicules spéciaux	-
F58	- Fusible 58 sur porte-fusibles C -SC58-	-	- disponible	-
F59	- Fusible 59 sur porte-fusibles C -SC59-	-	- disponible	-
F60	- Fusible 60 sur porte-fusibles C -SC60-	-	- disponible	-

[Retour à l'aperçu](#) → **ancrage**

F9	- Fusible 9 sur porte-fusibles C -SC9-	10 A	- Calculateur de feux directionnels et de réglage du site des projecteurs -J745-	15a
F10	- Fusible 10 sur porte-fusibles C -SC10-	10 A 5 A	- Relais de soufflante d'air frais -J13- Relais de mode de chauffage stationnaire -J485- Interface de diagnostic du bus de données -J533- Calculateur du moteur -J623-	15a
F11	- Fusible 11 sur porte-fusibles C -SC11-	5 A	- Calculateur d'assistant aux manœuvres de stationnement -J791-	15a
F12	- Fusible 12 sur porte-fusibles C -SC12-	5 A	- Calculateur d'identification de remorque -J345- Calculateur d'assistance de direction -J500- Moteur de direction assistée électromécanique -V187- Transmetteur de couple de braquage -G269- Calculateur de feux directionnels et de réglage du site des projecteurs -J745- Contacteur pour Tiptronic -F189- Calculateur d'ABS -J104- Commande d'ASR/ESP -E256- Calculateur de réglage du site des projecteurs -J431- Contacteur de feux stop -F-	15a
F13	- Fusible 13 sur porte-fusibles C -SC13-	10 A	- Calculateur de feux directionnels et de réglage du site des projecteurs -J745- Calculateur du moteur -J623-	15a
F14	- Fusible 14 sur porte-fusibles C -SC14-	5 A	- Résistance chauffante d'aération du carter-moteur -N79- Débitmètre d'air massique -G70- Relais de mode de chauffage stationnaire -J485- Calculateur de pompe à carburant -J538- Transmetteur d'inclinaison du véhicule -G384- Pompe à carburant (pompe de préalimentation) -G6- Calculateurs du moteur -J...-	15a
F15	- Fusible 15 sur porte-fusibles C -SC15-	5 A	- Calculateur de sac gonflable -J234-	15a
F16	- Fusible 16 sur porte-fusibles C -SC16-	5 A	- Calculateur dans le combiné d'instruments -J285- Capteur de qualité d'air -G238- Transmetteur de haute pression -G65- Rétroviseur intérieur photosensible -Y7- Calculateur d'assistance de direction -J500- Relais de soufflante d'air frais -J13- Calculateur de climatiseur -J301- Calculateur de Climatronic -J255-	15a
F17	- Fusible 17 sur porte-fusibles C -SC17-	7,5 A	- Point de couplage tachygraphe	15a
F18	- Fusible 18 sur porte-fusibles C -SC18-	10 A 5 A	- Enregistreur d'accident -J754- Calculateur de télécommande d'alarme de taxi -J601- Calculateur de réseau de bord -J519-	15a

				Calculateur de capteurs de levier sélecteur -J587- Contacteur pour Tiptronic -F189-	
F22	- Fusible 22 sur porte-fusibles C -SC22-	-	-	disponible	-
F23	- Fusible 23 sur porte-fusibles C -SC23-	5 A	-	Calculateur de système multimédia -J650- Relais de contrôle de la tension -J813-	30a
F24	- Fusible 24 sur porte-fusibles C -SC24-	-	-	Véhicules spéciaux	-
F25	- Fusible 25 sur porte-fusibles C -SC25-	-	-	disponible	-
F26	- Fusible 26 sur porte-fusibles C -SC26-	10 A	-	Injecteur de cylindre 1 -N30- Injecteur de cylindre 2 -N31- Injecteur de cylindre 3 -N32- Injecteur de cylindre 4 -N33-	30a
F27	- Fusible 27 sur porte-fusibles C -SC27-	-	-	disponible	-
F28	- Fusible 28 sur porte-fusibles C -SC28-	5 A	-	Résistance chauffante pour gicleur de lave-glace gauche -Z20- Résistance chauffante pour gicleur de lave-glace droit -Z21- Commande de feu arrière de brouillard -E18- Commande de projecteurs antibrouillard -E7- Calculateur de Climatronic -J255- Calculateur de climatiseur -J301- Calculateur de réseau de bord -J519-	75a
F29	- Fusible 29 sur porte-fusibles C -SC29-	20 A	-	Moteur d'essuie-glace arrière -V12- Calculateur de réseau de bord -J519- Relais 1 pour pompe de lave-glaces avant et arrière -J729- Relais 2 pour pompe de lave-glaces avant et arrière -J730-	75a
F30	- Fusible 30 sur porte-fusibles C -SC30-	20 A	-	Prise de courant 12 V -U5- Allume-cigare arrière -U9- Allume-cigare -U1- Option	75a
F31	- Fusible 31 sur porte-fusibles C -SC31-	-	-	disponible	75a
F32	- Fusible 32 sur porte-fusibles C -SC32-	-	-	disponible	75a
F33	- Fusible 33 sur porte-fusibles C -SC33-	40 A	-	Commande de chauffage/puissance calorifique -E16- Relais de soufflante d'air frais -J13- Calculateur de climatiseur -J301- Commande de soufflante d'air frais -E9-	30a
F34	- Fusible 34 sur porte-fusibles C -SC34-	-	-	disponible	-
F35	- Fusible 35 sur porte-fusibles C -SC35-	-	-	disponible	-
F36	- Fusible 36 sur porte-fusibles C -SC36-	30 A	-	Véhicules spéciaux	-
F37	- Fusible 37 sur porte-fusibles C -SC37-	-	-	disponible	-

				Calculateur de porte, côté passager avant -J387- Calculateur de réseau de bord -J519-	30a
F48	- Fusible 48 sur porte-fusibles C -SC48-	30 A	-	Calculateur de chauffage du siège du conducteur -J131- Calculateur de chauffage du siège du passager avant -J132-	30a
F49	- Fusible 49 sur porte-fusibles C -SC49-	10 A	-	Calculateur de porte, côté conducteur -J386- Calculateur de porte, côté passager avant -J387- Touche de marche continue du moteur -E489-	30a
F50	- Fusible 50 sur porte-fusibles C -SC50-	20 A	-	Calculateur central de système confort -J393-	30a
F51	- Fusible 51 sur porte-fusibles C -SC51-	30 A	-	Calculateur de porte arrière gauche -J388- Calculateur de porte arrière droite -J389- Calculateur de porte, côté conducteur -J386- Calculateur de porte, côté passager avant -J387-	30a
F52	- Fusible 52 sur porte-fusibles C -SC52-	25 A	-	Calculateur de réseau de bord -J519- Relais de soufflante d'air frais -J13-	30a
F53	- Fusible 54 sur porte-fusibles C -SC53-	20 A	-	Relais de lave-projecteurs -J39-	30a
F54	- Fusible 55 sur porte-fusibles C -SC54-	-	-	disponible	-
F55	- Fusible 55 sur porte-fusibles C -SC55-	-	-	disponible	-
F56	- Fusible 56 sur porte-fusibles C -SC56-	-	-	disponible	-
F57	- Fusible 57 sur porte-fusibles C -SC57-	-	-	Véhicules spéciaux	-
F58	- Fusible 58 sur porte-fusibles C -SC58-	-	-	disponible	-
F59	- Fusible 59 sur porte-fusibles C -SC59-	-	-	disponible	-
F60	- Fusible 60 sur porte-fusibles C -SC60-	-	-	disponible	-

Retour à l'aperçu → [ancrage](#)

### Affectation des fusibles, boîtier électronique Low, à partir de novembre 2009

N°	Désignation dans le Schéma de parcours du courant t	Valeur nominale	Fonction/Composant	Borne
F1	- Fusible 1 sur porte-fusibles C -SC1-	-	- disponible	-
F2	- Fusible 2 sur porte-fusibles C -SC2-	-	- disponible	-

F11	- Fusible 11 sur porte-fusibles C -SC11-	5 A	- Calculateur d'assistant aux manœuvres de stationnement -J791-	15a
F12	- Fusible 12 sur porte-fusibles C -SC12-	5 A	- Calculateur d'identification de remorque -J345- Calculateur d'assistance de direction -J500- Moteur de direction assistée électromécanique -V187- Transmetteur de couple de braquage -G269- Calculateur de feux directionnels et de réglage du site des projecteurs -J745- Contacteur pour Tiptronic -F189- Calculateur d'ABS -J104- Commande d'ASR/ESP -E256- Calculateur de réglage du site des projecteurs -J431- Contacteur de feux stop -F-	15a
F13	- Fusible 13 sur porte-fusibles C -SC13-	10 A	- Calculateur de feux directionnels et de réglage du site des projecteurs -J745- Calculateur du moteur -J623-	15a
F14	- Fusible 14 sur porte-fusibles C -SC14-	5 A	- Résistance chauffante d'aération du carter-moteur -N79- Débitmètre d'air massique -G70- Relais de mode de chauffage stationnaire -J485- Calculateur de pompe à carburant -J538- Transmetteur d'inclinaison du véhicule -G384- Pompe à carburant (pompe de préalimentation) -G6- Calculateurs du moteur -J...-	15a
F15	- Fusible 15 sur porte-fusibles C -SC15-	5 A	- Calculateur de sac gonflable -J234-	15a
F16	- Fusible 16 sur porte-fusibles C -SC16-	5 A	- Calculateur dans le combiné d'instruments -J285- Capteur de qualité d'air -G238- Transmetteur de haute pression -G65- Rétroviseur intérieur photosensible -Y7- Calculateur d'assistance de direction -J500- Relais de soufflante d'air frais -J13- Calculateur de climatiseur -J301- Calculateur de Climatronic -J255-	15a
F17	- Fusible 17 sur porte-fusibles C -SC17-	7,5 A	- Point de couplage tachygraphe	15a
F18	- Fusible 18 sur porte-fusibles C -SC18-	10 A 5 A	- Enregistreur d'accident -J754- Calculateur de télécommande d'alarme de taxi -J601- Calculateur de réseau de bord -J519-	15a
F19	- Fusible 19 sur porte-fusibles C -SC19-	5 A 10 A 30 A	- Taximètre -G41- Taximètre intégré au rétroviseur -G511- Véhicules spéciaux	15a
F20	- Fusible 20 sur porte-fusibles C -SC20-	5 A	- Calculateur d'ouverture/fermeture de toit coulissant -J245- Avertisseur d'alarme -H12- Détecteur pour protection volumétrique -G273- Calculateur central de système confort -J393-	30a

F25	- Fusible 25 sur porte-fusibles C -SC25-	-	- disponible	-
F26	- Fusible 26 sur porte-fusibles C -SC26-	10 A	- Injecteur de cylindre 1 -N30- Injecteur de cylindre 2 -N31- Injecteur de cylindre 3 -N32- Injecteur de cylindre 4 -N33-	30a
F27	- Fusible 27 sur porte-fusibles C -SC27-	-	- disponible	-
F28	- Fusible 28 sur porte-fusibles C -SC28-	5 A	- Résistance chauffante pour gicleur de lave-glace gauche -Z20- Résistance chauffante pour gicleur de lave-glace droit -Z21- Commande de feu arrière de brouillard -E18- Commande de projecteurs antibrouillard -E7- Calculateur de Climatronic -J255- Calculateur de climatiseur -J301- Calculateur de réseau de bord -J519-	75a
F29	- Fusible 29 sur porte-fusibles C -SC29-	20 A	- Moteur d'essuie-glace arrière -V12- Calculateur de réseau de bord -J519- Relais 1 pour pompe de lave-glaces avant et arrière -J729- Relais 2 pour pompe de lave-glaces avant et arrière -J730-	75a
F30	- Fusible 30 sur porte-fusibles C -SC30-	20 A	- Prise de courant 12 V -U5- Allume-cigare arrière -U9- Allume-cigare -U1- Option	75a
F31	- Fusible 31 sur porte-fusibles C -SC31-	-	- disponible	75a
F32	- Fusible 32 sur porte-fusibles C -SC32-	-	- disponible	75a
F33	- Fusible 33 sur porte-fusibles C -SC33-	40 A	- Commande de chauffage/puissance calorifique -E16- Relais de soufflante d'air frais -J13- Calculateur de climatiseur -J301- Commande de soufflante d'air frais -E9-	30a
F34	- Fusible 34 sur porte-fusibles C -SC34-	-	- disponible	-
F35	- Fusible 35 sur porte-fusibles C -SC35-	-	- disponible	-
F36	- Fusible 36 sur porte-fusibles C -SC36-	30 A	- Véhicules spéciaux	-
F37	- Fusible 37 sur porte-fusibles C -SC37-	-	- disponible	-
F38	- Fusible 38 sur porte-fusibles C -SC38-	-	- disponible	-
F39	- Fusible 39 sur porte-fusibles C -SC39-	-	- disponible	-
F40	- Fusible 40 sur porte-fusibles C -SC40-	20 A	- Calculateur d'identification de remorque -J345-	30a
F41	- Fusible 41 sur porte-fusibles C -SC41-	20 A	- Calculateur d'identification de remorque -J345-	30a
F42	- Fusible 41 sur porte-fusibles C -SC42-	20 A	- Prise de courant de dispositif d'attelage -U10-	30a
F43	- Fusible 43 sur porte-fusibles C -SC43-	15 A	- Relais de pompe à carburant -J17-	

F50	- Fusible 50 sur porte-fusibles C -SC50-	20 A	-	Calculateur central de système confort -J393-	30a
F51	- Fusible 51 sur porte-fusibles C -SC51-	30 A	-	Calculateur de porte arrière gauche -J388- Calculateur de porte arrière droite -J389- Calculateur de porte, côté conducteur -J386- Calculateur de porte, côté passager avant -J387-	30a
F52	- Fusible 52 sur porte-fusibles C -SC52-	25 A	-	Calculateur de réseau de bord -J519- Relais de soufflante d'air frais -J13-	30a
F53	- Fusible 54 sur porte-fusibles C -SC53-	20 A	-	Relais de lave-projecteurs -J39-	30a
F54	- Fusible 55 sur porte-fusibles C -SC54-	-	-	disponible	-
F55	- Fusible 55 sur porte-fusibles C -SC55-	-	-	disponible	-
F56	- Fusible 56 sur porte-fusibles C -SC56-	-	-	disponible	-
F57	- Fusible 57 sur porte-fusibles C -SC57-	-	-	Véhicules spéciaux	-
F58	- Fusible 58 sur porte-fusibles C -SC58-	-	-	disponible	-
F59	- Fusible 59 sur porte-fusibles C -SC59-	-	-	disponible	-
F60	- Fusible 60 sur porte-fusibles C -SC60-	-	-	disponible	-

Retour à l'aperçu → [ancrage](#)

### Affectation des fusibles (SC), boîtier électronique Low, à partir de mai 2010



#### Remarque

à partir de mai 2010, le Porte-fusibles C -SC- est monté, tourné de 180 °

N°	Désignation dans le Schéma de parcours du courant t	Valeur nominale	Fonction/Composant	Borne
F1	- Fusible 1 sur porte-fusibles C -SC1-	-	- disponible	-
F2	- Fusible 2 sur porte-fusibles C -SC2-	-	- disponible	-
F3	- Fusible 3 sur porte-fusibles C -SC3-	-	- disponible	-
F4	- Fusible 4 sur porte-fusibles C -SC4-	-	- disponible	-
F5	- Fusible 5 sur porte-fusibles C -SC5-	-	- disponible	-

				Calculateur d'aide au stationnement -J446-	
F12	- Fusible 12 sur porte-fusibles C -SC12-	5 A	-	Calculateur de feux directionnels et de réglage du site des projecteurs -J745- Calculateur d'identification de remorque -J345- Servomoteur gauche de réglage du site des projecteurs -V48- Servomoteur droit de réglage du site des projecteurs -V49- Molette de réglage du site des projecteurs -E102- Contacteur de feux stop -F- Transmetteur de couple de braquage -G269- Mécatronique de boîte DSG à double embrayage -J743- Lever sélecteur -E313- Calculateur d'assistance de direction -J500- Calculateur d'amortissement à régulation électronique -J250- Témoin de mode start/stop de mise en veille -K259-	15a
F13	- Fusible 13 sur porte-fusibles C -SC13-	10 A	-	Calculateur de feux directionnels et de réglage du site des projecteurs -J745-	15a
F14	- Fusible 14 sur porte-fusibles C -SC14-	10 A 5 A	-	Résistance chauffante d'aération du carter-moteur -N79- Calculateur dans le combiné d'instruments -J285- Prise de diagnostic -U31- Calculateur de pompe à carburant -J538- Débitmètre d'air massique -G70-	15a
F15	- Fusible 15 sur porte-fusibles C -SC15-	5 A	-	Calculateur de sac gonflable -J234- Témoin de désactivation du sac gonflable, côté passager avant -K145-	15a
F16	- Fusible 16 sur porte-fusibles C -SC16-	5 A	-	Transmetteur de haute pression -G65- Capteur de qualité d'air -G238- Relais de mode de chauffage stationnaire -J485- Transmetteur de niveau et de température d'huile -G266- Rétroviseur intérieur photosensible -Y7- Commande d'éclairage -E1-	15a
F17	- Fusible 17 sur porte-fusibles C -SC17-	7,5 A	-	Point de couplage tachygraphe Véhicules spéciaux	15a
F18	- Fusible 18 sur porte-fusibles C -SC18-	10 A	-	Enregistreur d'accident -J754-	15a

F21	- Fusible 21 sur porte-fusibles C -SC21-	10 A	- Prise de diagnostic -U31- Commande d'éclairage -E1- Récepteur d'ondes radio pour chauffage d'appoint à eau -R149- Calculateur de Climatronic -J255- Décteur de pluie et de luminosité -G397- Calculateur d'ABS -J104- Contacteur multifonction -F125- Lever sélecteur -E313-	30a
F22	- Fusible 22 sur porte-fusibles C -SC22-	-	- disponible	-
F23	- Fusible 23 sur porte-fusibles C -SC23-	10 A	- Calculateur de porte, côté conducteur -J386- Calculateur de porte, côté passager avant -J387-	30a
F24	- Fusible 24 sur porte-fusibles C -SC24-	-	- Véhicules spéciaux	-
F25	- Fusible 25 sur porte-fusibles C -SC25-	-	- disponible	-
F26	- Fusible 26 sur porte-fusibles C -SC26-	10 A	- Injecteur de cylindre 1 -N30- Injecteur de cylindre 2 -N31- Injecteur de cylindre 3 -N32- Injecteur de cylindre 4 -N33-	30a
F27	- Fusible 27 sur porte-fusibles C -SC27-	-	- disponible	-
F28	- Fusible 28 sur porte-fusibles C -SC28-	5 A	- Résistance chauffante pour gicleur de lave-glace gauche -Z20- Résistance chauffante pour gicleur de lave-glace droit -Z21- Commande de feu arrière de brouillard -E18- Commande de projecteurs antibrouillard -E7- Calculateur de Climatronic -J255- Calculateur de climatiseur -J301- Calculateur de réseau de bord -J519-	75a
F29	- Fusible 29 sur porte-fusibles C -SC29-	20 A	- Moteur d'essuie-glace arrière -V12- Calculateur de réseau de bord -J519- Relais 1 pour pompe de lave-glaces avant et arrière -J729- Relais 2 pour pompe de lave-glaces avant et arrière -J730-	75a
F30	- Fusible 30 sur porte-fusibles C -SC30-	20 A	- Prise de courant 12 V -U5- Allume-cigare arrière -J19-	75a

F35	- Fusible 35 sur porte-fusibles C -SC35-	-	- disponible	-
F36	- Fusible 36 sur porte-fusibles C -SC36-	30 A	- Véhicules spéciaux	-
F37	- Fusible 37 sur porte-fusibles C -SC37-	-	- disponible	-
F38	- Fusible 38 sur porte-fusibles C -SC38-	-	- disponible	-
F39	- Fusible 39 sur porte-fusibles C -SC39-	-	- disponible	-
F40	- Fusible 40 sur porte-fusibles C -SC40-	20 A	- Calculateur d'identification de remorque -J345-	30a
F41	- Fusible 41 sur porte-fusibles C -SC41-	20 A	- Calculateur d'identification de remorque -J345-	30a
F42	- Fusible 41 sur porte-fusibles C -SC42-	20 A	- Prise de courant de dispositif d'attelage -U10-	30a
F43	- Fusible 43 sur porte-fusibles C -SC43-	15 A	- Relais de pompe à carburant -J17- Calculateur de pompe à carburant -J538-	30a
F44	- Fusible 44 sur porte-fusibles C -SC44-	40 A	- Calculateur de soufflante d'air frais -J126-	30a
F45	- Fusible 45 sur porte-fusibles C -SC45-	20 A	- Calculateur d'ouverture/fermeture de toit coulissant -J245-	30a
F46	- Fusible 46 sur porte-fusibles C -SC46-	7,5 A	- Calculateur de réseau de bord -J519-	30a
F47	- Fusible 47 sur porte-fusibles C -SC47-	30 A	- Calculateur de porte, côté conducteur -J386- Calculateur de porte, côté passager avant -J387- Calculateur de réseau de bord -J519-	30a
F48	- Fusible 48 sur porte-fusibles C -SC48-	30 A	- Calculateur de chauffage du siège du conducteur -J131- Calculateur de chauffage du siège du passager avant -J132-	30a
F49	- Fusible 49 sur porte-fusibles C -SC49-	10 A	- Calculateur de porte, côté conducteur -J386- Calculateur de porte, côté passager avant -J387- Touche de marche continue du moteur -E489-	30a
F50	- Fusible 50 sur porte-fusibles C -SC50-	20 A	- Calculateur central de système confort -J393-	30a
F51	- Fusible 51 sur porte-fusibles C -SC51-	30 A	- Calculateur de porte arrière gauche -J388- Calculateur de porte arrière droite -J389- Calculateur de porte, côté conducteur -J386- Calculateur de porte, côté passager avant -J387-	30a
F52	- Fusible 52 sur porte-fusibles C -SC52-	25 A	- Calculateur de réseau de bord -J519- Relais de soufflante d'air frais -J13-	30a 30a
F53	- Fusible 54 sur porte-fusibles C -SC53-	20 A	- Relais de lave-projecteurs -J39-	30a
F54	- Fusible 55 sur porte-fusibles C -SC54-	-	- disponible	-

## Thermofusibles supplémentaires sous le tableau de bord du côté conducteur

- A - Thermofusibles 1 pour réglage du siège du conducteur -S44- (20 A)
- Fusible 3 pour véhicule spécial -S293- (5 A)
- Système de signalisation spéciale RTK 5, 10 A

Retour à l'aperçu → [ancrage](#)

