

## Courroie multipistes : dépose et repose

### Outillage spécial, contrôleurs, appareils de mesure et matériel nécessaires

- ◆ Mandrin calibré -T10060 A-

#### Dépose

- Déposer le carénage d'insonorisation.  
→Carrosserie - Travaux de montage à l'extérieur; Groupe de rép.50.
- Retirer le filtre à carburant de son support et le placer de côté en même temps que les flexibles.
- Repérer le sens de rotation de la courroie multipistes.

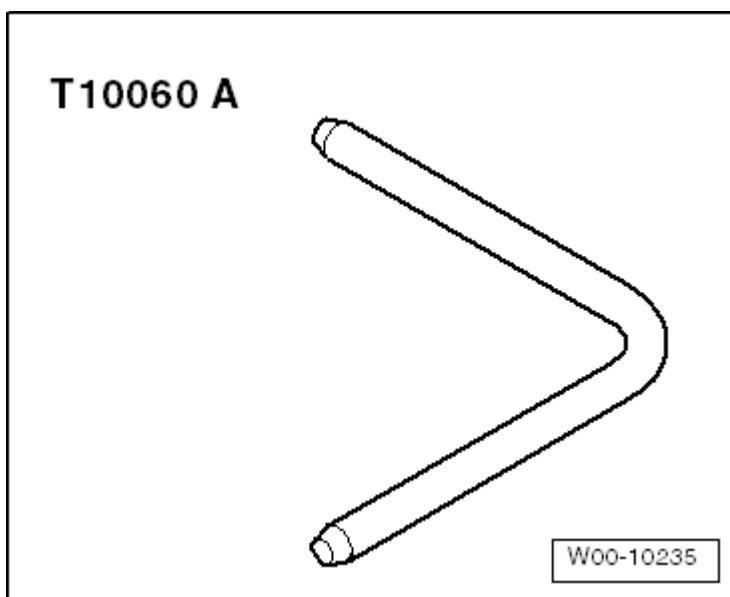

- Pour détendre la courroie multipistes, faire basculer le tendeur dans le sens de la flèche.

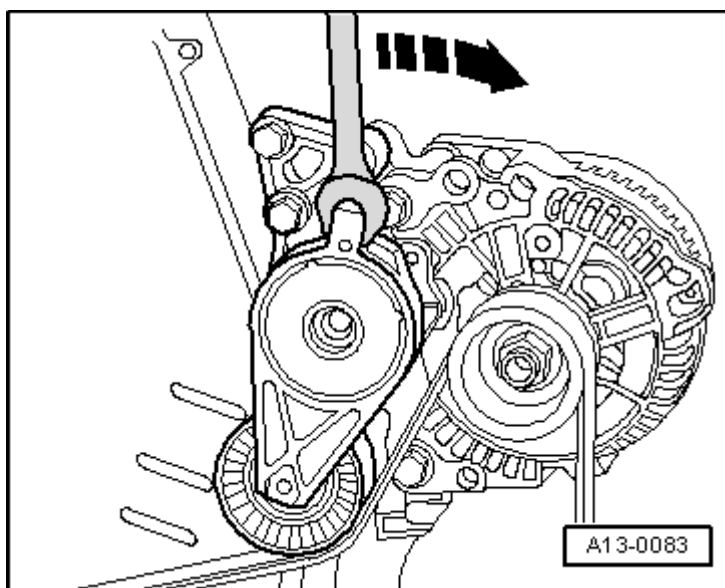

- Freiner le tendeur à l'aide du mandrin calibré - T10060 A-.
- Retirer la courroie multipistes.

#### Repose

- La repose s'effectue dans l'ordre

inverse de la  
dépose.



### Nota

- ◆ Avant la repose de la courroie multipistes, veiller à ce que tous les organes (alternateur, compresseur de climatiseur) soient correctement montés.
- ◆ Veiller au sens de rotation et au bon positionnement de la courroie multipistes dans les poulies lors de sa repose.
- ◆ Sur les véhicules sans climatiseur, finir la repose de la courroie multipistes en la positionnant sur l'alternateur.
- ◆ Sur les véhicules avec climatiseur, finir la repose de la courroie multipistes en la positionnant sur le compresseur de climatiseur.

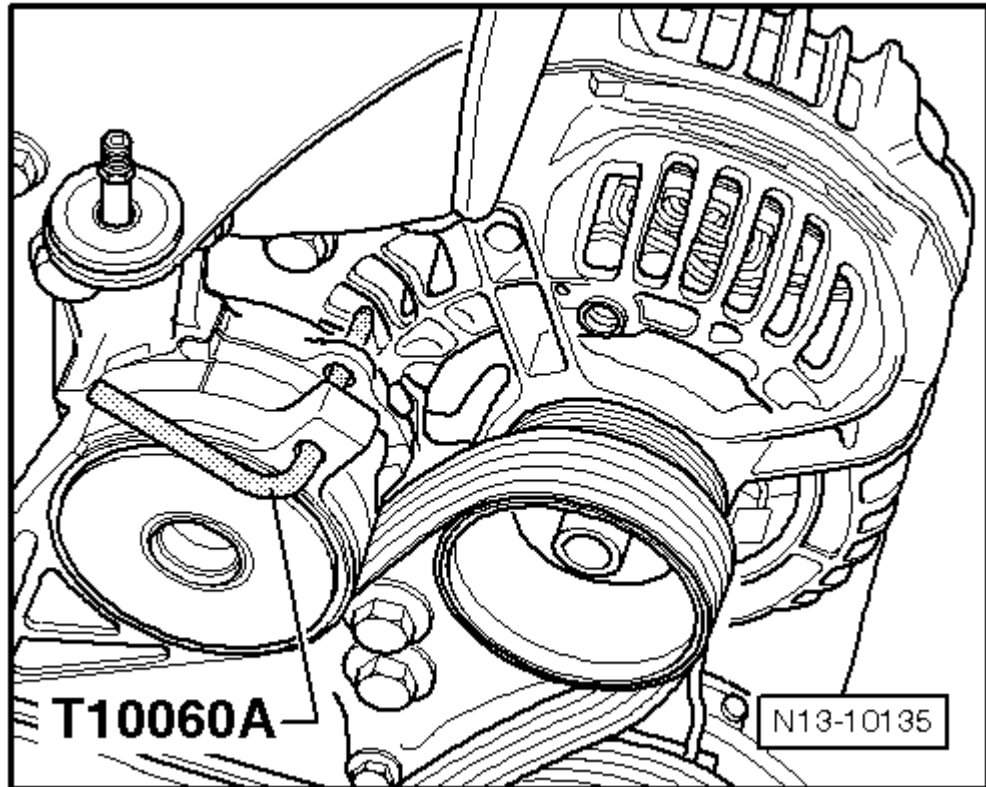

À effectuer systématiquement une fois l'opération terminée°:

- Lancer le moteur et contrôler la rotation de la courroie.

**Entraînement par courroie sans  
compresseur de climatiseur**

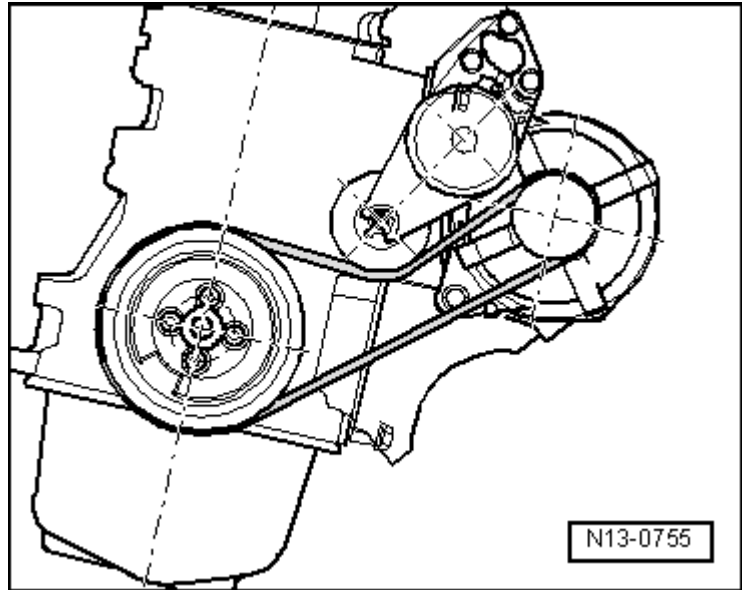

**Entraînement par courroie avec  
compresseur de climatiseur**

