

Composants du commodo : ordre de dépose et de repose

La dépose du commodo complet, y compris le support de base, inclut le désassemblage du commodo et la dépose du boîtier d'antivol de direction. Pour la repose du boîtier d'antivol de direction, il est nécessaire d'utiliser des vis de rupture neuves.

Il faut toujours procéder dans l'ordre décrit ci-après, même si un seul composant du commodo doit être déposé ou remplacé.

Dépose :



Prudence !

Pour déconnecter et reconnecter la batterie, il faut impérativement respecter la procédure décrite dans le Manuel de Réparation → Chapitre.

- Déconnecter la batterie → Chapitre.
- Déposer le volant de direction → Carrosserie - Travaux de montage à l'intérieur; Groupe de rép.69.
- Déposer le revêtement de colonne de direction → Carrosserie - Travaux de montage à l'intérieur; Groupe de rép.68.

Déposer les composants du commodo en respectant l'ordre suivant :

- ◆ Calculateur d'électronique de colonne de direction -J527- → Chapitre
- ◆ Ressort spiral pour sac gonflable/bague de rappel avec bague collectrice -F138- → Chapitre
- ◆ Capteur d'angle de braquage -G85- → Chapitre
- ◆ Commande de clignotants -E2- → Chapitre
- ◆ Commande d'essuie-glace -E- → Chapitre
- ◆ Support de base de commodo → Chapitre

Repose :

La repose s'effectue dans l'ordre inverse de la dépose.

Calculateur d'électronique de colonne de direction -J527- : dépose et repose



Prudence !

La dépose et la repose des différents composants du commodo doivent toujours être effectuées dans l'ordre prescrit → **Chapitre**.



Nota

- ◆ Lorsqu'un calculateur neuf a été posé, il faut le coder → **Chapitre**.
- ◆ En cas de dysfonctionnement du commodo, il faut contrôler le code du calculateur → **Chapitre**.

Dépose :

- Dévisser la vis -1-.
- Introduire dans l'alésage situé sur le calculateur d'électronique de colonne de direction -J527- un fil métallique approprié -2- à env. 45 mm de profondeur -flèche 1-, ce qui a pour effet de déverrouiller l'ergot de fixation - flèche 2- du crantage avant.

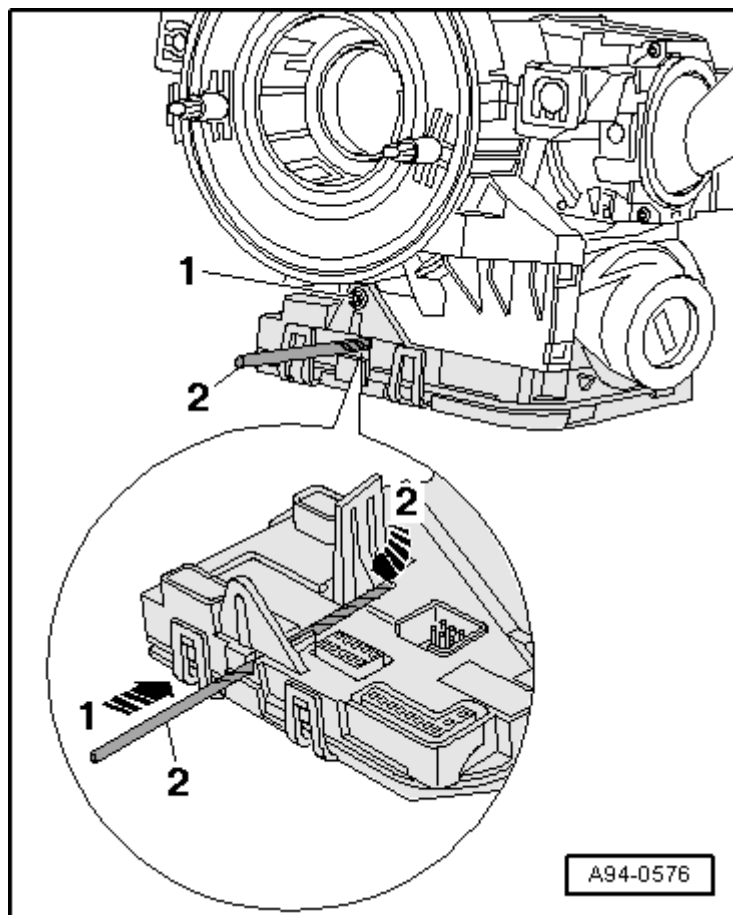

- Pousser à l'aide d'un tournevis approprié l'ergot de fixation du crantage arrière -flèche A- en arrière, en direction du volant de direction, afin de défaire le crantage.
- Retirer le calculateur d'électronique de colonne de direction -J527- du commodo en le tirant avec précaution vers le bas.



Nota

Veiller à retirer le calculateur d'électronique de colonne de direction -J527- vers le bas en le maintenant droit et sans l'incliner.

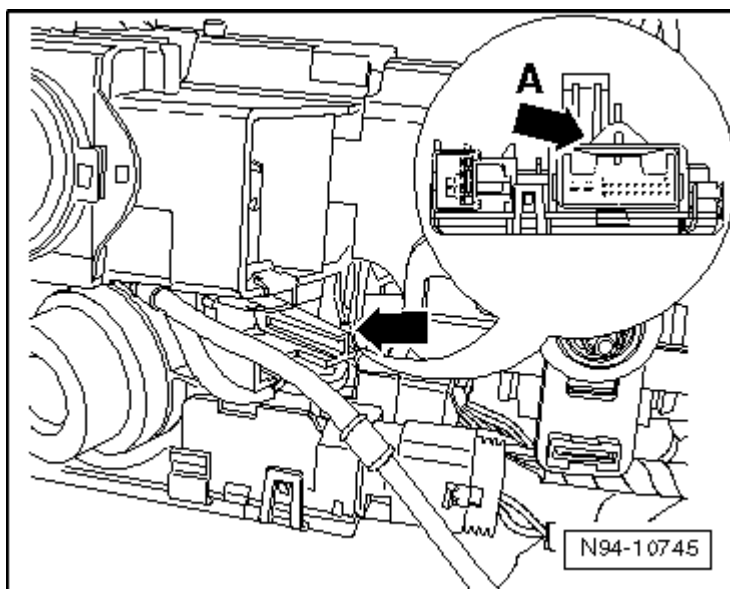

- Déverrouiller -flèche A- le connecteur -1- et le débrancher du calculateur d'électronique de colonne de direction -J527-.
- Faire sortir le verrou de sûreté -3- du connecteur -2-.
- Déverrouiller -flèche B- le connecteur -2- et le débrancher du calculateur d'électronique de colonne de direction -J527-.

Repose :

La repose s'effectue dans l'ordre inverse de la dépose en tenant toutefois compte de ce qui suit :

Nota

Lors du branchement des connecteurs, veiller à ne pas tordre les broches et à ce que les fiches s'encliquettent de façon audible.

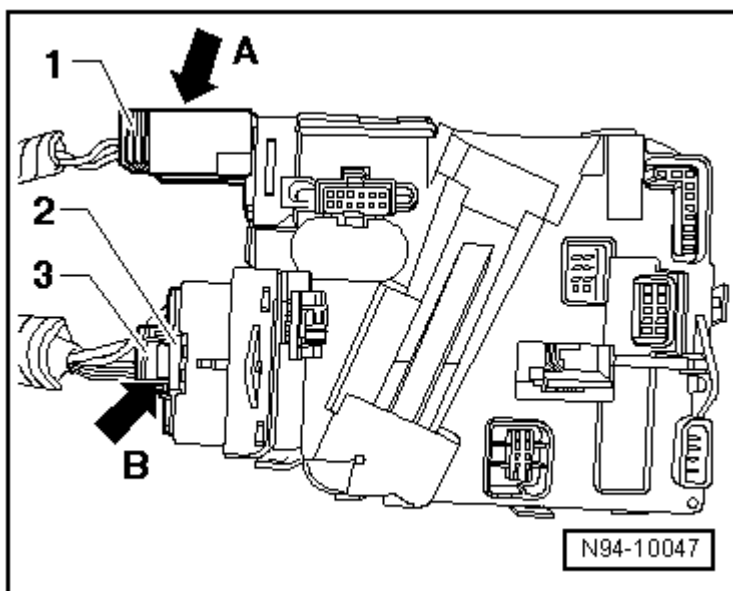

Ressort spiral pour sac gonflable/bague de rappel avec bague collectrice -F138- : dépose et repose



Prudence !

La dépose et la repose des différents composants du commodo doivent toujours être effectuées dans l'ordre prescrit → Chapitre.

Dépose :



Nota

Lors de sa dépose, le ressort spiral ne doit pas quitter le point milieu et les roues du véhicule doivent se trouver en « ligne droite ».

- Soulever légèrement les languettes -flèches- situées sur le ressort spiral -1- et retirer le ressort spiral respectivement de la colonne de direction et du commodo en le tirant en arrière.

Repose :

La repose s'effectue dans l'ordre inverse de la dépose en tenant toutefois compte de ce qui suit :



Prudence !

Lors de la repose du ressort spiral, le levier de rappel de la commande des clignotants risque de casser.

Lors de la repose du ressort spiral, le levier des clignotants doit se trouver en position 0 afin que le levier de rappel ne soit pas éjecté.

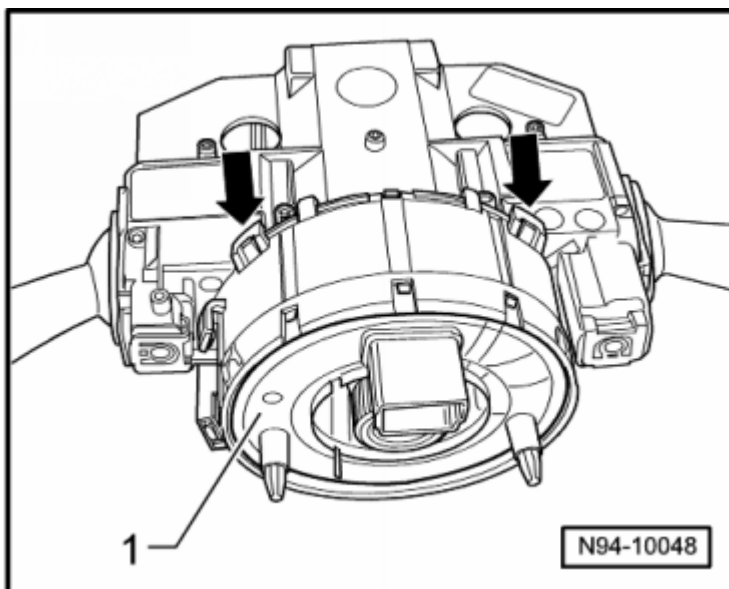

Nota

Lors de sa repose, le ressort spiral doit se trouver au point milieu et les roues du véhicule doivent être en « ligne droite ».

Le point milieu du ressort spiral, qui varie en fonction du fabricant, est représenté ci-après :

- ♦ Le ruban coloré (rectangle noir) -flèche- doit se trouver dans le regard -1-.

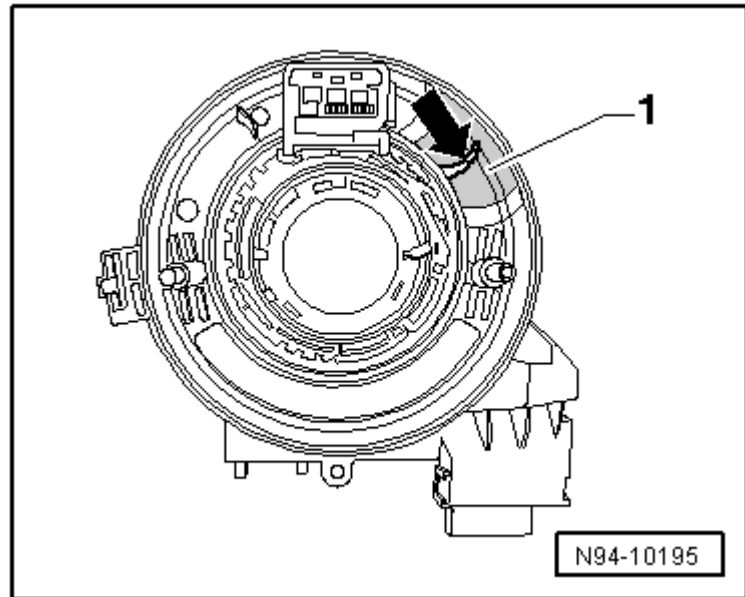

- ◆ Le ruban coloré (jaune) -flèche- doit se trouver dans le regard -1-.



Nota

Après la pose d'un capteur d'angle de braquage -G85- neuf, il faut effectuer la procédure « Réglage de base »
→ *Chapitre.*

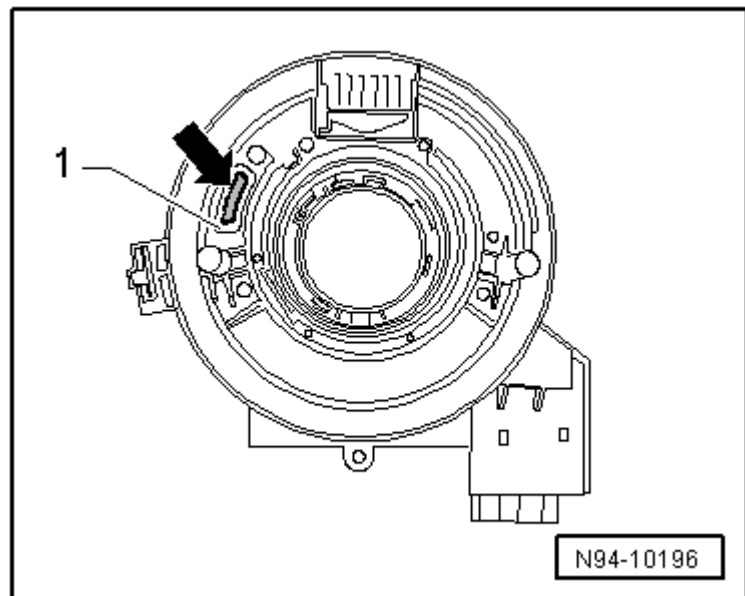

Capteur d'angle de braquage -G85- : dépose et repose



Prudence !

La dépose et la repose des différents composants du commodo doivent toujours être effectuées dans l'ordre prescrit → *Chapitre*.

Dépose :

- Tirer le capteur d'angle de braquage - G85--1- en arrière pour le retirer du commodo -flèche-.

Repose :

La repose s'effectue de façon analogue, dans l'ordre inverse de la dépose.

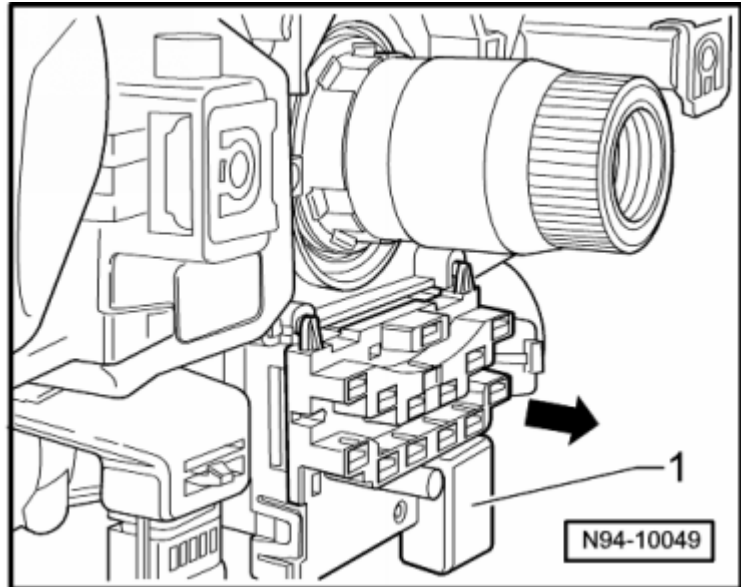

Commande de clignotants : dépose et repose



Prudence !

La dépose et la repose des différents composants du commodo doivent toujours être effectuées dans l'ordre prescrit → **Chapitre**.



Nota

- ♦ La « commande des clignotants » se compose de la commande des clignotants -E2- proprement dite, de la commande d'inverseur-code à main et d'avertisseur optique -E4- et, en fonction de l'équipement (régulateur de vitesse), de la commande de régulateur de vitesse GRA -E45-.
- ♦ Pour des raisons de clarté, le commodo déposé est représenté sur la figure avec la commande de régulateur de vitesse GRA -E45-.

Dépose :

- Déverrouiller les agrafes de retenue - flèches- à l'aide d'une jauge d'épaisseur de 1,0 mm -1- et retirer la « commande des clignotants » vers l'arrière du véhicule.

Repose :

La repose s'effectue dans l'ordre inverse de la dépose en tenant toutefois compte de ce qui suit :



Nota

La « commande des clignotants » doit s'encliqueter de façon audible.

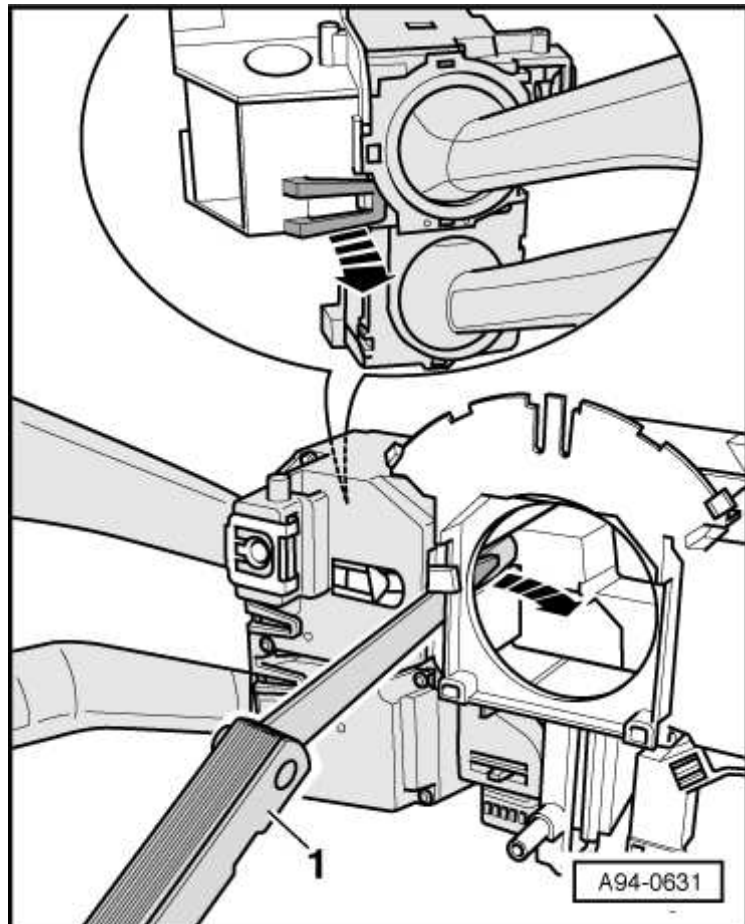

Commande d'essuie-glace -E- : dépose et repose



Prudence !

La dépose et la repose des différents composants du commodo doivent toujours être effectuées dans l'ordre prescrit → **Chapitre**.

Dépose :



Nota

Pour des raisons de clarté, le commodo est représenté déposé sur la figure.

- Déverrouiller les agrafes de retenue - flèches- à l'aide d'une jauge d'épaisseur de 1,0 mm -1- et retirer la commande d'essuie-glace -E- vers l'arrière du véhicule.

Repose :

La repose s'effectue dans l'ordre inverse de la dépose en tenant toutefois compte de ce qui suit :



Nota

La commande d'essuie-glace -E- doit s'encliqueter de façon audible.

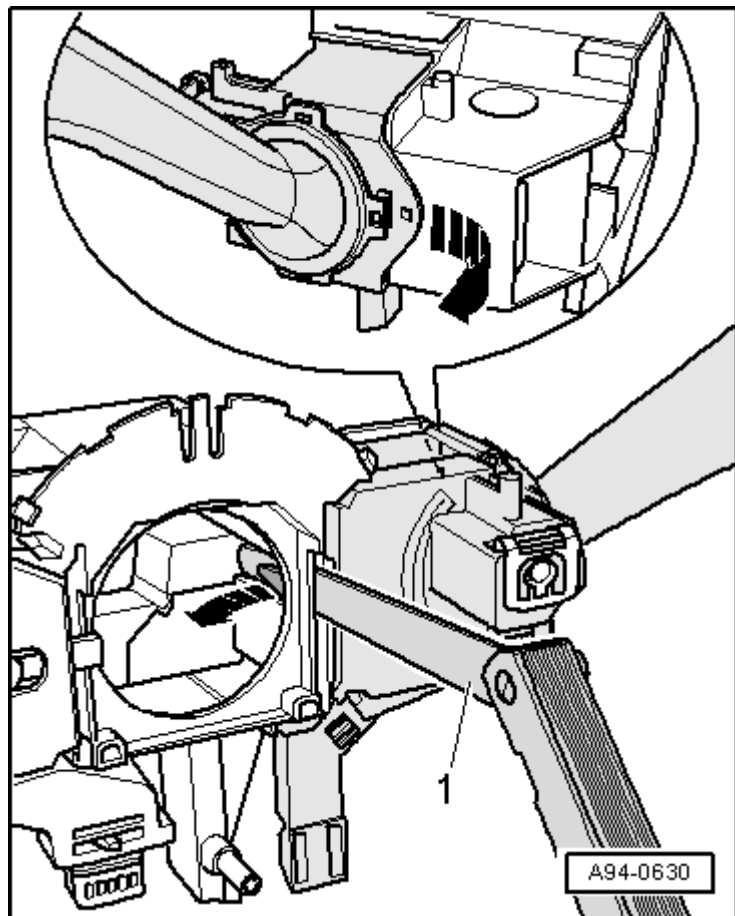

Support de base de commodo : dépose et repose

! Prudence !

La dépose et la repose des différents composants du commodo doivent toujours être effectuées dans l'ordre prescrit → **Chapitre**.

i Nota

Pour pouvoir procéder à la dépose du support de base de commodo -2-, il faut percer les vis de rupture du boîtier d'antivol de direction. Pour la repose ultérieure, il est nécessaire d'utiliser des vis de rupture neuves -1- → **Catalogue de pièces de rechange (ETKA)**.

! Prudence !

- ◆ Avant de percer les vis de rupture, veiller impérativement à déposer au préalable tous les composants fixés sur le support de base.
- ◆ Le perçage entraîne la formation de copeaux qui peuvent tomber dans les composants adjacents et les endommager ou entraîner des dysfonctionnements !
- ◆ Lors de la dépose des composants du commodo, respecter l'ordre prescrit → **Chapitre**.

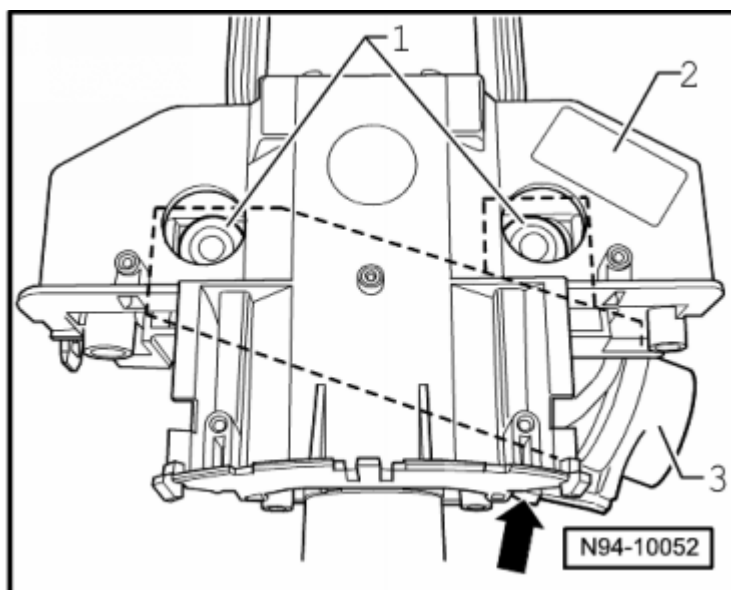

! Prudence !

Pour déconnecter et reconnecter la batterie, il faut impérativement respecter la procédure décrite dans le **Manuel de Réparation** → **Chapitre**.

Dépose :

- Déconnecter la batterie → **Chapitre**.
- Déposer dans l'ordre prescrit tous les composants fixés sur le support de base → **Chapitre**.

Une fois que les composants fixés sur le support de base ont été déposés, le support de base peut également être déposé :

- Percer les vis de fixation -1- du boîtier d'antivol de direction -3-.

i Nota

Vis M8 -1-, diamètre de l'avant-trou
6,8 mm.

- Retirer le boîtier d'antivol de direction et le support de base de commodo -2- de la colonne de direction par l'arrière.
- Retirer le boîtier d'antivol de direction du support de base de commodo.

Repose :

- Placer le boîtier d'antivol de direction dans le support de base du commodo.
- Enfiler le support de base de commodo -2- aussi loin que possible sur la colonne de direction.
- Brancher le connecteur -flèche- sur la bobine de lecture -3-.
- Visser le boîtier d'antivol de direction sur la colonne de direction avec des vis de rupture neuves -1-.
- Serrer les vis de rupture neuves -1- jusqu'à ce que les têtes de vis se rompent.
- Reposer tous les composants du commodo de façon analogue, dans l'ordre inverse de la dépose.

